

EN

NL

FR

DE

DK



Instruction manual · Gebruiksaanwijzing
Manuel d'instructions · Gebrauchsanweisung
Brugsanvisning

Inflatable Castle

INTRODUCTION

To get the most out of your new product, please read this manual before use. Please also save the manual in case you need to refer to it at a later date.

TECHNICAL DATA

Size: 2.5 x 2.5 x 1.35 m

Weight: 12.5 kg



Not suitable for children under 3 years old. Contains small parts (choking hazard) and a long cord (strangulation hazard).

SPECIAL SAFETY INSTRUCTIONS

Do not set up the ball pit on concrete, asphalt, or any other hard surface.

Warning: Children can drown in very small amounts of water. Do not fill the basin with water.

Warning. Minimum user age: 3 years.

Warning. Maximum user weight: 50kg.

Warning. Only for domestic use.

Warning. Only for outdoor use.

Warning. This toy is not safe if the anchorage system is not used, as it may be lifted by light winds. Deflate during strong breeze.

Warning. Adult supervision is required at all time.

Warning. Adult assembly only.

Keep the installation instructions for future reference. Please read all safety rules before setup.

WARNING. ELECTRICALLY OPERATED PRODUCT







Adult supervision is required. As with all electrical products, precautions must be observed when handling and using this device.

To avoid electric shock, follow these basic guidelines:

- Keep away from fire.
- Keep the air pump away from water during use.
- Do not disconnect the air pump while the product is in use.
- Do not use in bad weather conditions.

Check the general condition of the device and power supply before each use. If you notice any defect, do not use the product under any circumstances.

PARTS LIST

① x1 	② x4 	③ x1 
④ x4 	⑤ x100 	⑥ x1 

- ① Castle (1pc)
- ② Castle stake (4pcs)
- ③ Air pump (1pc)
- ④ Air pump stake (4pcs)
- ⑤ Ball (100pcs)
- ⑥ Carry bag (1pc)

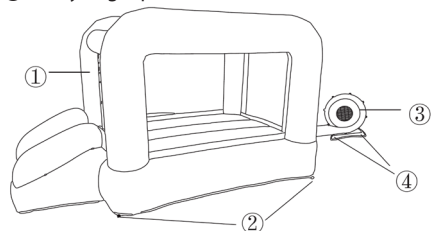

INSTALLATION

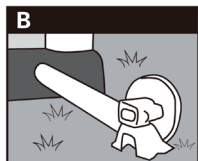

- Ensure the ground is free of objects or debris. Unfold the product and place it on a flat, soft surface, with a minimum safety distance of 2 meters all around (refer to above picture A).
- Place the air pump in a dry location, away from any water source, and ensure it is stable. Stretch the inflation tube and attach it securely to the air pump. The tube must be straight and untwisted. Connect the air pump to an electrical outlet and switch it ON. The product will inflate quickly. The air pump must remain on at all times during use (refer to above picture B).
- Firmly push the stakes into the ground through the anchor points at the base of the inflatable castle and air pump to keep it stable during use. Make sure the stakes are placed level with or under the ground in order to reduce tipping or lifting hazards (refer to above picture C).
- Castle and air pump both have 4 anchor points.
- Do not use in winds of Force 3 or higher.
- Maximum allowable slope of the site: 10°.
- Keep away from castle during inflation and deflation.
- Air pump required: QB-3E, AC220V-240V, 50Hz, 350W.

OPERATION

Use castle in a controlled and safe manner. Keep the entrance free from obstruction. Do not climb or hang on the containing walls.

AFTER USE

Ensure all children have exited the product. Make sure the product is free from foreign objects.

Turn the air pump power switch to OFF (refer to picture D).

Unplug the air pump power cord.

Loosen the hook and loop fasteners and detach the inflation tube from the air pump. The product should deflate on its own within about 5 minutes.

Make sure the product is completely deflated. Remove the ground support stakes.

Fold the product in half from both ends, then fold it in half two more times from both sides, vertically to the first fold (refer to pictures E, F, G, H).

Roll it up tightly from the end opposite the inflation tube (refer to pictures I, J, K).

Slip the carry bag over the folded product and stakes (plastic balls or water bags). Zip the bag (refer to picture L).

Do not position the slide facing direct sunlight.

Do not modify this product in any case.

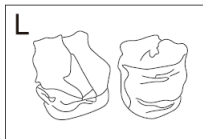
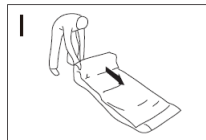
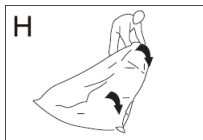
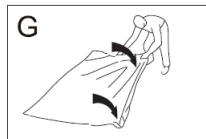
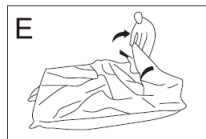
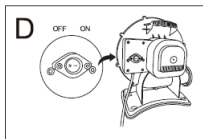

MAINTENANCE

When moving the product, do not drag across rough surface.

When not in use, store the product in dry and ventilated conditions, and keep out of the sun.

Replace defective parts in accordance with the manufacturer's instructions.

ENVIRONMENTAL INFORMATION



This product is labelled with this crossed out wheel bin symbol in accordance with European Directive 2012/19/EC to indicate that it must not be disposed of with your other household waste. Due to the presence of hazardous substances, mixtures or components, electrical and electronic devices that are not subject to selective sorting are potentially dangerous to the environment and human health. Please check your local city office or waste disposal service for the return and recycling of this product.



SCHOU AFTER SALES

Note: Please provide the product model number in connection with all inquiries.

The model number is shown on the front of this manual and on the product rating plate.

www.schou.com

Made in China
Manufacturer:
Schou Company A/S
Andreas Schous Vej 63
DK-6000 Kolding
www.schou.com

All rights reserved. The content of this manual may not be reproduced, either in full or in part, in any way by electronic or mechanical means, e.g. photocopying or publication, translated or saved in an information storage and retrieval system without written permission from Schou Company A/S.

Opblaasbaar kasteel

NL

INLEIDING

Om het beste uit uw nieuwe product te halen, gelieve deze instructies voor gebruik door te lezen. Bewaar de handleiding voor het geval u deze op een later moment wilt raadplegen.

TECHNISCHE GEGEVENS

Afmetingen: 2,5 x 2,5 x 1,35 m

Gewicht: 12,5 kg



Niet geschikt voor kinderen jonger dan 3 jaar. Bevat kleine onderdelen (verstikkingsgevaar) en een lang koord (wurgingsgevaar).

SPECIALE VEILIGHEIDSINSTRUCTIES

Plaats de ballenbak niet op beton, asfalt of een andere harde ondergrond.

WAARSCHUWING: Kinderen kunnen al in zeer kleine hoeveelheden water verdrinken. Vul de bak niet met water.

Waarschuwing. Minimale gebruikersleeftijd: 3 jaar.

Waarschuwing. Maximaal gebruikersgewicht: 50 kg.

Waarschuwing. Alleen voor huishoudelijk gebruik.

Waarschuwing. Alleen voor gebruik buitenshuis.

Waarschuwing. Dit speelgoed is niet veilig als het verankeringsstelsel niet wordt gebruikt, omdat het door lichte wind kan worden opgetild. Laat het product bij stevige wind leeglopen.

Waarschuwing. Toezicht door volwassenen is te allen tijde vereist.

Waarschuwing. Montage uitsluitend door volwassenen.

Bewaar de installatie-instructies voor toekomstig gebruik. Lees alle veiligheidsvoorschriften voordat u begint met de installatie.

WAARSCHUWING. ELEKTRISCH BEDIEND PRODUCT

Toezicht door volwassenen is vereist. Zoals bij alle elektrische producten moeten er voorzorgsmaatregelen worden genomen bij het hanteren en gebruiken van dit apparaat.

Om elektrische schokken te voorkomen, volgt u deze basisrichtlijnen:

- Uit de buurt van vuur houden.
- Houd de luchtpomp tijdens gebruik uit de buurt van water.
- Koppel de luchtpomp niet los terwijl het product in gebruik is.
- Niet gebruiken bij slechte weersomstandigheden.

Controleer vóór elk gebruik de algemene staat van het apparaat en de stroomvoorziening. Als u een defect constateert, gebruik het product dan in geen geval.

ONDERDELENLIJST

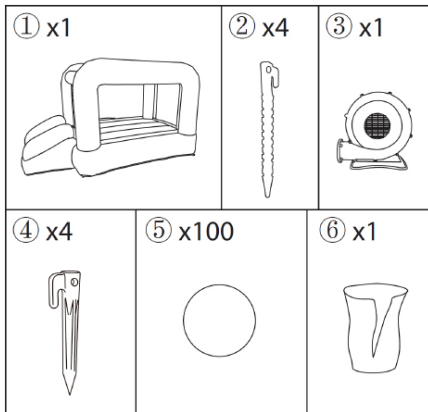

- ① Kasteel (1 stuk)
- ② Grondpen voor opblaasbaar kasteel (4 stuks)
- ③ Luchtpomp (1 stuk)
- ④ Grondpen voor luchtpomp (4 stuks)
- ⑤ Bal (100 stuks)
- ⑥ Draagtas (1 stuk)

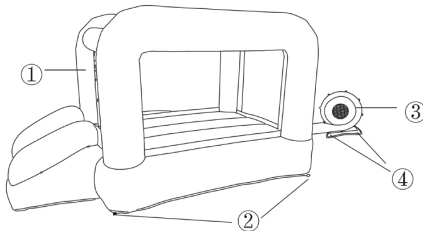

INSTALLATIE

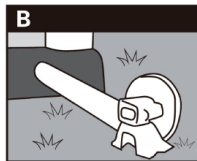
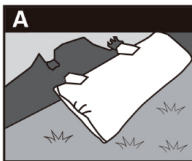

- Zorg ervoor dat de grond vrij is van voorwerpen of puin. Vouw het product open en plaats het op een vlakke, zachte ondergrond, met een minimale veiligheidsafstand van 2 meter rondom (zie afbeelding A hierboven).
- Plaats de luchtpomp op een droge plek,

uit de buurt van water, en zorg ervoor dat deze stabiel staat. Rek de opblaaslang uit en bevestig deze stevig aan de luchtpomp. De slang moet recht en niet verdraaid zijn. Sluit de luchtpomp aan op een stopcontact en schakel hem in. Het product zal snel opblazen. De luchtpomp moet tijdens gebruik te allen tijde aan blijven staan (zie afbeelding B hierboven).

- Duw de grondpennen stevig in de grond, door de ankerpunten in de Basis van het opblaasbare kasteel en de luchtpomp, om het tijdens gebruik stabiel te houden. Zorg ervoor dat de grondpennen gelijk met of onder het grondniveau worden geplaatst om het risico op omvallen of optillen te verminderen (zie afbeelding C hierboven).
- Het opblaasbare kasteel en de luchtpomp hebben elk 4 ankerpunten.
- Niet gebruiken bij windkracht 3 of hoger.
- Maximale toegestane helling van de locatie: 10°.
- Blijf uit de buurt van het opblaasbaar kasteel tijdens het opblazen en leeg laten lopen.
- Vereiste luchtpomp: QB-3E, AC 220-240 V, 50 Hz, 350 W.

GEBRUIK

Gebruik het opblaasbaar kasteel op een gecontroleerde en veilige manier.

Zorg ervoor dat de ingang vrij is van obstakels. Klim niet op de wanden en hang er niet aan.

NA GEBRUIK

Zorg ervoor dat alle kinderen het product hebben verlaten.

Zorg ervoor dat het product vrij is van vreemde voorwerpen.

Zet de aan/uit-schakelaar van de luchtpomp op stand 'OFF' (zie afbeelding D).

Trek het netsnoer van de luchtpomp uit het stopcontact.

Maak de klittenbandsluitingen los en koppel de opblaaslang los van de luchtpomp. Het product loopt binnen ongeveer 5 minuten vanzelf leeg. Zorg ervoor dat het product volledig leeggelopen is.

Verwijder de grondpennen.

Vouw het product aan beide uiteinden dubbel en vouw het vervolgens nog twee keer aan beide zijanten dubbel, loodrecht op de eerste vouw (zie afbeeldingen E, F, G, H).

Rol het strak op vanaf het uiteinde tegenover de opblaaslang (zie afbeeldingen I, J, K).

Schuif de draagtas over het opgevouwen product en de grondpennen (plastic ballen of waterzakken). Sluit de tas met de rits (zie afbeelding L).

Plaats de glijbaan niet in direct zonlicht.

Wijzig dit product in geen geval.

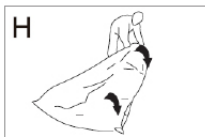
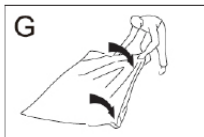
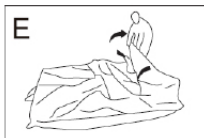
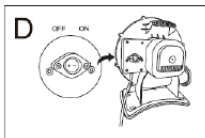

ONDERHOUD

Sleep het product niet over een ruw oppervlak wanneer u het verplaatst.

Bewaar het product, wanneer het niet in gebruik is, op een droge, geventileerde plaats en houd het uit de zon.

Vervang defecte onderdelen in overeenstemming met de instructies van de fabrikant.

MILIEU-INFORMATIE

 Dit product is gemarkeerd met dit symbool van een doorgekruiste vuilnisbak in overeenstemming met de Europese Richtlijn 2012/19/EC om aan te geven dat het niet weggegooid mag worden met uw andere huishoudelijke afval. Door de aanwezigheid van gevaarlijke stoffen, mengsels en derivaten, elektrische en elektronische apparaten die niet selectief worden gesorteerd, kunnen gevaarlijk zijn voor het milieu en de menselijke gezondheid. Raadpleeg uw gemeente of de afvalverwijderingsdienst voor het inleveren en recyclen van dit product.

CE

SCHOU AFTER SALES

Let op: Vermeld bij alle vragen het productmodelnummer.

Het modelnummer staat op de voorkant van deze handleiding en op het producttypeplaatje.

www.schou.com

Geproduceerd in China

Fabrikant:

Schou Company A/S
Andreas Schous Vej 63
DK-6000 Kolding
www.schou.com

Alle rechten voorbehouden. De inhoud van deze handleiding mag op geen enkele wijze, noch volledig noch in delen, elektronisch of mechanisch gereproduceerd worden, bijv. kopiëren of publicatie, vertaald of opgeslagen in een informatie-opslag- en ontsluitingssysteem zonder schriftelijke toestemming van Schou Company A/S.

Château gonflable

INTRODUCTION

Pour profiter au mieux de toutes les possibilités offertes par votre nouveau produit, veuillez lire entièrement les instructions avant toute utilisation. Veuillez également conserver ces instructions au cas où vous auriez besoin de les consulter ultérieurement.

CARACTÉRISTIQUES TECHNIQUES

Dimensions : 2,5 × 2,5 × 1,35 m

Poids : 12,5 kg



Non adapté aux enfants de moins de 3 ans. Contient de petites pièces (risque d'étouffement) et un long cordon (risque de strangulation).

CONSIGNES DE SÉCURITÉ PARTICULIÈRES

N'installez pas la piscine à balles sur du béton, de l'asphalte ou toute autre surface dure.

Avertissement : Les enfants peuvent se noyer dans de très petites quantités d'eau. Ne remplissez pas le bassin d'eau.

Avertissement. Âge minimum de l'utilisateur : 3 ans.

Avertissement. Poids max. de l'utilisateur : 50 kg.

Avertissement. Pour une utilisation domestique uniquement.

Avertissement. Réservé à une utilisation en extérieur.

Avertissement. Ce jouet n'est pas sûr si le système d'ancrage n'est pas utilisé, car il peut être soulevé par des vents légers. Dégonflez-le en cas de vent fort.

Avertissement. La présence d'un adulte est requise en tout temps.

Avertissement. Assemblage réservé aux adultes.

Conservez les instructions d'installation pour référence ultérieure. Veuillez lire toutes les règles de sécurité avant l'installation.

AVERTISSEMENT. PRODUIT À FONCTIONNEMENT ÉLECTRIQUE

La présence d'un adulte est requise. Comme pour tous les produits électriques, des précautions doivent être observées lors de la manipulation et de l'utilisation de cet appareil.

Pour éviter le choc électrique, suivez ces quelques règles de base :

- À tenir éloigné du feu.
- Tenez la pompe à air à l'écart de l'eau pendant son utilisation.
- Ne débranchez pas la pompe à air pendant que le produit est en marche.
- Ne pas utiliser par mauvais temps.

Vérifiez l'état général de l'appareil et de l'alimentation électrique avant chaque utilisation. Si vous constatez un défaut quelconque, n'utilisez en aucun cas le produit.

LISTE DES PIÈCES

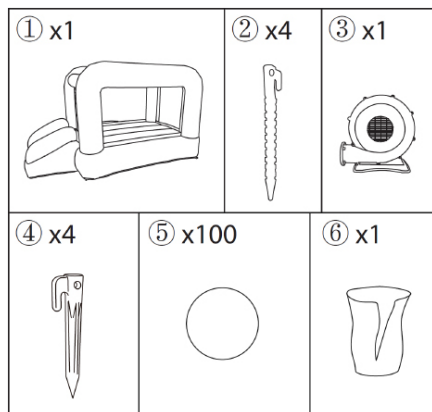

- ① Château (1 pc)
- ② Piquet de château (4 pcs)
- ③ Pompe à air (1 pc)
- ④ Piquet pour pompe à air (4 pcs)
- ⑤ Balle (100 pcs)
- ⑥ Sac de transport (1 pc)

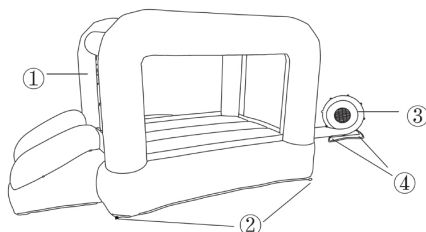

INSTALLATION

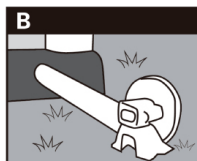

- Assurez-vous que le sol est exempt d'objets ou de débris. Dépliez le produit et placez-le sur une surface plane et douce, en respectant une distance de sécurité minimale de 2 mètres tout autour (voir l'image A ci-dessus).
- Placez la pompe à air dans un endroit sec,

loin de toute source d'eau, et assurez-vous qu'elle est stable. Étirez le tube de gonflage et fixez-le solidement à la pompe à air. Le tube doit être droit et non tordu. Branchez la pompe à air à une prise électrique et mettez-la en marche. Le produit se gonflera rapidement. La pompe à air doit rester allumée en permanence pendant l'utilisation (voir l'image B ci-dessus).

- Enfoncez fermement les piquets dans le sol à travers les points d'ancrage situés à la base du château gonflable et de la pompe à air pour assurer la stabilité pendant l'utilisation. Assurez-vous que les piquets sont placés au niveau du sol ou sous celui-ci afin de réduire les risques de basculement ou de soulèvement (voir l'image C ci-dessus).
- Le château et la pompe à air possèdent chacun 4 points d'ancrage.
- Ne pas utiliser par vent de force 3 ou supérieure.
- Pente maximale admissible du site : 10°.
- Tenez-vous à l'écart du château pendant les phases d'inflation et de déflation.
- Pompe à air requise : QB-3E, AC220V-240V, 50Hz, 350W.

FUNCTIONNEMENT

Utilisez le château de manière contrôlée et sûre. Veillez à ce que l'entrée soit dégagée.

Ne grimpez pas et ne vous accrochez pas aux murs qui l'entourent.

APRÈS UTILISATION

Assurez-vous que tous les enfants ont quitté le produit.

Assurez-vous que le produit est exempt de corps étrangers.

Mettez l'interrupteur d'alimentation de la pompe à air sur OFF (voir l'image D).

Débranchez le cordon d'alimentation de la pompe à air.

Desserrez les attaches autoagrippantes et détachez le tube de gonflage de la pompe à air. Le produit devrait se dégonfler de lui-même en environ 5 minutes.

Assurez-vous que le produit est complètement dégonflé.

Retirez les piquets d'ancrage au sol.

Pliez le produit en deux à partir des deux extrémités, puis pliez-le en deux deux fois de plus à partir des deux côtés, verticalement par rapport au premier pli (voir les images E, F, G et H).

Enroulez-le fermement à partir de l'extrémité opposée au tube de gonflage (voir les images I, J et K).

Glissez le sac de transport sur le produit plié et les piquets (balles en plastique ou sacs d'eau). Fermez le sac (voir image L).

Ne placez pas le toboggan face à la lumière directe du soleil.

Ne modifiez en aucun cas ce produit.

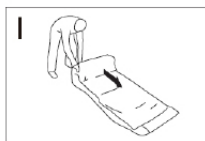
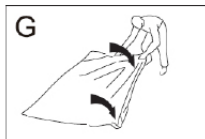
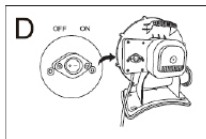

MAINTENANCE

Lors du déplacement du produit, ne le faites pas glisser sur une surface rugueuse.

Lorsqu'il n'est pas utilisé, conservez le produit dans un endroit sec et aéré, à l'abri du soleil.

Remplacez les pièces défectueuses conformément aux instructions du fabricant.

INFORMATIONS RELATIVES À L'ENVIRONNEMENT



Ce produit est étiqueté avec ce symbole de poubelle barrée conformément à

la directive européenne 2012/19/EC pour indiquer qu'il ne doit pas être éliminé avec vos autres déchets ménagers. En raison de la présence de substances, de mélanges ou de composants dangereux, les appareils électriques et électroniques qui ne sont pas soumis à un tri sélectif sont potentiellement dangereux pour l'environnement et la santé humaine. Veuillez consulter votre bureau municipal local ou votre service d'élimination des déchets pour plus de détails sur le retour et le recyclage de ce produit.



SCHOU AFTER SALES

Remarque : veuillez toujours mentionner le numéro de modèle du produit en cas de demande.

Le numéro de modèle est indiqué sur la première page de ce manuel et sur la plaque signalétique du produit.

www.schou.com

Fabriqué en Chine

Fabricant :

Schou Company A/S
Andreas Schous Vej 63
DK-6000 Kolding
www.schou.com

Tous droits réservés. Le contenu du présent manuel ne doit en aucun cas être reproduit intégralement ou partiellement, sous forme électronique ou mécanique (par exemple par photocopie ou numérisation), traduit ou sauvegardé dans un système de stockage et de récupération d'informations sans l'accord écrit de Schou Company A/S.

Hüpfburg

DE

EINFÜHRUNG

Damit Sie an Ihrem neuen Produkt möglichst lange Freude haben, bitten wir Sie, die Gebrauchsanweisung und die beiliegenden Sicherheitshinweise vor Ingebrauchnahme sorgfältig durchzulesen.

Ferner wird empfohlen, die Gebrauchsanweisung für den Fall aufzubewahren, dass Sie sich die Funktionen des Produkts später nochmals ins Gedächtnis rufen möchten.

TECHNISCHE DATEN

Größe: 2,5 × 2,5 × 1,35 m

Masse: 12,5 kg



Nicht geeignet für Kinder unter drei Jahren. Enthält kleine Teile (Erstickungsgefahr) und eine lange Schnur (Strangulationsgefahr).

BESONDERE SICHERHEITSHINWEISE

Stellen Sie das Bällebad nicht auf Beton, Asphalt oder andere harte Oberflächen.

Warnung: Kinder können bereits in kleinsten Wassermengen ertrinken. Füllen Sie das Becken nicht mit Wasser.

Warnung Mindestalter des Benutzers: 3 Jahre.

Warnung Maximales Benutzergewicht: 50 kg.

Warnung Nur zur häuslichen Verwendung.

Warnung Nur zur Verwendung im Freien.

Warnung Dieses Spielzeug ist nicht sicher, wenn das Verankerungssystem nicht verwendet wird, da es bereits durch leichten Wind angehoben werden kann. Lassen Sie bei starkem Wind die Luft aus der Hüpfburg.

Warnung Die Aufsicht durch Erwachsene ist jederzeit erforderlich.

Warnung Montage nur durch Erwachsene.

Bewahren Sie die Installationsanleitung zum späteren Nachschlagen auf. Bitte lesen Sie vor dem Aufbau alle Sicherheitsvorschriften.

WARNUNG. ELEKTRISCH BETRIEBENES PRODUKT

Die Aufsicht durch Erwachsene ist erforderlich.

Wie bei allen elektrischen Produkten müssen Sie beim Umgang mit diesem Gerät Maßnahmen beachten.

Um Stromschläge zu vermeiden, befolgen Sie diese grundlegenden Richtlinien:

- Von Feuer fernhalten.
- Halten Sie die Luftpumpe während des Gebrauchs von Wasser fern.
- Trennen Sie die Luftpumpe während des Betriebs des Produkts nicht vom Stromnetz.
- Verwenden Sie das Produkt nicht bei schlechtem Wetter.

Überprüfen Sie vor jeder Benutzung den allgemeinen Zustand des Geräts und des Stromnetzes. Wenn Sie einen Mangel feststellen, verwenden Sie das Produkt unter keinen Umständen.

TEILELISTE

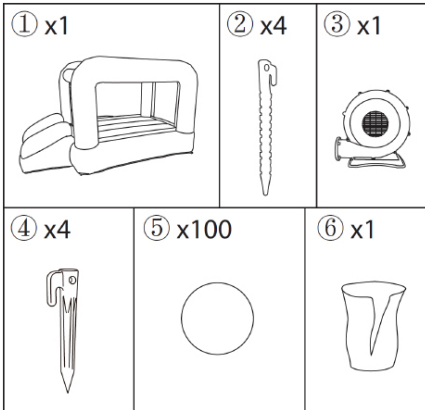

- ① Hüpfburg (ein Stück)
- ② Heringe für Hüpfburg (vier Stück)
- ③ Luftpumpe (1 Stück)
- ④ Heringe für Luftpumpe (vier Stück)
- ⑤ Bälle (100 Stück)
- ⑥ Tragetasche (ein Stück)

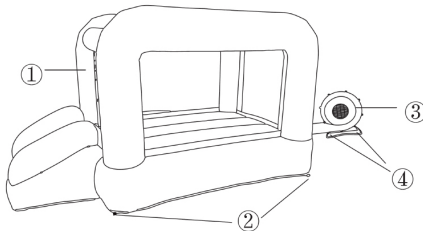

INSTALLATION

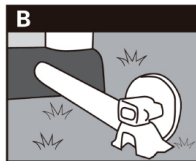
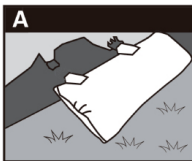

- Stellen Sie sicher, dass der Boden frei von Gegenständen und Schmutz ist. Falten Sie das Produkt auseinander und legen Sie es auf eine ebene, weiche Oberfläche. Halten Sie dabei einen Mindestsicherheitsabstand von zwei Metern rundherum ein (siehe Abbildung A oben).

- Platzieren Sie die Luftpumpe an einem trockenen Ort, fern von Wasserquellen, und stellen Sie sicher, dass sie stabil steht. Dehnen Sie den Aufblasschlauch und befestigen Sie ihn fest an der Luftpumpe. Der Schlauch muss gerade und unverdreht sein. Schließen Sie die Luftpumpe an eine Steckdose an und wechseln Sie sie auf EIN. Das Produkt bläst sich schnell auf. Die Luftpumpe muss während der gesamten Verwendung eingeschaltet bleiben (siehe Abbildung B oben).
- Drücken Sie die Heringe fest durch die Verankerungspunkte an der Unterseite der Hüpfburg und der Luftpumpe, um sie während des Gebrauchs zu stabilisieren. Um die Gefahr des Umkippens oder Anhebens zu verringern, achten Sie darauf, dass die Pfähle bündig mit dem Boden oder darunter platziert werden (siehe Abbildung C oben).
- Die Hüpfburg und die Luftpumpe verfügen jeweils über vier Verankerungspunkte.
- Verwenden Sie das Produkt nicht bei Windstärke 3 oder höher.
- Maximal zulässige Hangneigung des Geländes: 10°.
- Halten Sie sich während des Auf- und Ablassens von der Hüpfburg fern.
- Luftpumpe erforderlich: QB-3E, AC 220–240 V, 50 Hz, 350 W.

BETRIEB

Verwenden Sie die Hüpfburg kontrolliert und sicher.

Halten Sie den Eingang frei von Hindernissen. Klettern Sie nicht auf die Begrenzungswände und hängen Sie sich nicht daran.

NACH DEM GEBRAUCH

Stellen Sie sicher, dass alle Kinder das Produkt verlassen haben.

Stellen Sie sicher, dass das Produkt frei von Fremdkörpern ist.

Wechseln Sie den Leistungsschalter der Luftpumpe auf OFF (siehe Abbildung D).

Ziehen Sie das Netzkabel der Luftpumpe.

Lösen Sie die Klettverschlüsse und trennen Sie den Aufblasschlauch von der Luftpumpe. Das Produkt sollte sich innerhalb von etwa fünf Minuten von selbst entleeren.

Stellen Sie sicher, dass das Produkt vollständig entleert ist.

Entfernen Sie die Bodenstützpfähle.

Falten Sie das Produkt von beiden Enden her

einmal in der Mitte und falten Sie es dann von beiden Seiten noch zweimal senkrecht zur ersten Falte (siehe Abbildungen E, F, G, H).

Rollen Sie es von dem Ende, das dem Aufblaschlauch gegenüberliegt, fest auf (siehe Abbildungen I, J, K).

Ziehen Sie die Tragetasche über das zusammengefaltete Produkt und die Heringe (Plastikbälle oder Wassersäcke). Schließen Sie die Tasche mit dem Reißverschluss (siehe Abbildung L).

Richten Sie die Rutsche nicht in Richtung direkter Sonneneinstrahlung aus.

Verändern Sie dieses Produkt in keinem Fall.

PFLEGE

Ziehen Sie das Produkt beim Transport nicht über raue Oberflächen.

Wenn Sie das Produkt nicht verwenden, lagern Sie es an einem trockenen und gut belüfteten Ort und schützen Sie es vor Sonneneinstrahlung.

Tauschen Sie defekte Teile gemäß den Anweisungen des Herstellers aus.

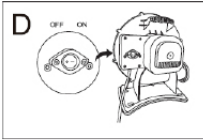

ENTSORGUNG DES GERÄTES



Das nebenstehende Symbol einer durchgestrichenen Mülltonne auf Rädern zeigt an, dass dieses Gerät der Richtlinie 2012/19/EC unterliegt. Diese Richtlinie besagt, dass Sie dieses Gerät am Ende seiner Nutzungszeit nicht mit dem normalen Haushaltsmüll entsorgen dürfen, sondern in speziell eingerichteten Sammelstellen, Wertstoffhöfen oder Entsorgungsbetrieben abgeben müssen. Aufgrund des Vorhandenseins von gefährlichen Stoffen, Gemischen oder Komponenten können elektrische und elektronische Geräte, die nicht selektiv sortiert werden, eine Gefahr für die Umwelt und die menschliche Gesundheit darstellen. Diese Entsorgung ist für Sie kostenfrei. Schonen Sie die Umwelt und entsorgen Sie fachgerecht. Beim Kauf eines Neugerätes haben Sie das Recht, das entsprechende Altgerät an Ihren Händler zurückzugeben. Händler von Elektro- und Elektronikgeräten mit einer Verkaufsfläche von mindestens 400 qm sowie Lebensmittelhändler mit einer Verkaufsfläche von mindestens 800 qm, die regelmäßig Elektro- und Elektronikgeräte verkaufen, sind außerdem verpflichtet, Altgeräte unentgeltlich zurückzunehmen, auch ohne dass ein Neugerät gekauft wird, wenn die Altgeräte in keiner Abmessung größer sind als 25 cm. Client Name bietet Ihnen Rücknahmemöglichkeiten direkt in den Filialen und Märkten an. Informieren Sie sich auch bei Ihrem Händler über die Rücknahmemöglichkeiten vor Ort.

Sofern Ihr Altgerät personenbezogene Daten enthält, sind Sie selbst für deren Löschung verantwortlich, bevor Sie es zurückgeben. Sofern dies ohne Zerstörung des Altgerätes möglich ist, entnehmen Sie die alten Batterien oder Akkus sowie Lampen bevor Sie das Altgerät zur Entsorgung zurückgeben und führen Sie sie einer separaten Sammlung zu. Bei fest eingebauten Akkus ist bei der Entsorgung darauf hinzuweisen, dass das Gerät einen Akku enthält. Weitere Möglichkeiten zur Entsorgung des ausgedienten Produkts erfahren Sie bei Ihrer Gemeinde- oder Stadtverwaltung.



SCHOU AFTER SALES

Hinweis: Bei Anfragen stets die Modellnummer des Produkts angeben.

Die Modellnummer finden Sie auf der Titelseite dieser Gebrauchsanweisung und auf dem Typenschild des Produkts.

www.schou.com

Hergestellt in China
Hersteller:
Schou Company A/S
Andreas Schous Vej 63
DK-6000 Kolding
www.schou.com

Alle Rechte vorbehalten. Der Inhalt dieser Gebrauchsanweisung darf ohne die schriftliche Genehmigung von Schou Company A/S weder ganz noch teilweise in irgendeiner Form unter Verwendung elektronischer oder mechanischer Hilfsmittel, wie zum Beispiel durch Fotokopieren oder Aufnahmen, wiedergegeben, übersetzt oder in einem Informationssystem und -abrufsystem gespeichert werden.

INTRODUKTION

For at du kan få mest mulig glæde af dit nye produkt, beder vi dig gennemlæse denne brugsanvisning, før du tager produktet i brug. Vi anbefaler dig desuden at gemme brugsanvisningen, hvis du senere skulle få brug for at genopfriske din viden om produktets funktioner.

TEKNISKE DATA

Størrelse:

2,5 × 2,5 × 1,35 m

Vægt:

12,5 kg



Ikke egnet til børn under 3 år. Indeholder små dele (kvælningsfare) og en lang ledning (strangleringsfare).

SÆRLIGE SIKKERHEDSINSTRUKTIONER

Placer ikke boldbassinet på beton, asfalt eller andre hårde overflader.

Advarsel: Børn kan drukne i meget små mængder vand. Fyld ikke bassinet med vand.

Advarsel. Minimum brugeralder: 3 år.

Advarsel. Maksimal brugervægt: 50 kg.

Advarsel. Kun til husholdningsbrug.

Advarsel. Kun til udendørs brug.

Advarsel. Dette legetøj er ikke sikkert, hvis forankringssystemet ikke bruges, da det kan blive løftet af let vind. Tøm hoppeborgen for luft ved kraftig brise.

Advarsel. Opsyn af en voksen er altid påkrævet.

Advarsel. Kun voksne må samle produktet.

Gem installationsinstruktionerne til senere brug. Læs alle sikkerhedsregler, før du sætter produktet op.

ADVARSEL. ELEKTRISK DREVET PRODUKT

Opsyn af en voksen er påkrævet. Som med alle elektriske produkter skal der træffes forholdsregler ved håndtering og brug af denne enhed.

For at undgå elektrisk stød skal du følge disse grundlæggende retningslinjer:

- Skal holdes væk fra ild.
- Hold luftpumpen væk fra vand under brug.
- Afbryd ikke luftpumpen, mens produktet er i brug.
- Brug ikke produktet i dårlige vejrforhold.

Kontroller enhedens og strømforsyningens generelle tilstand før hver brug. Hvis du

bemærker en defekt, må du under ingen omstændigheder bruge produktet.

LISTE OVER DELE

① x1 	② x4 	③ x1
④ x4 	⑤ x100 	⑥ x1

- ① Hoppeborg (1 stk.)
- ② Pløkke til hoppeborg (4 stk.)
- ③ Luftpumpe (1 stk.)
- ④ Pløkke til luftpumpe (4 stk.)
- ⑤ Bold (100 stk.)
- ⑥ Bæretaske (1 stk.)

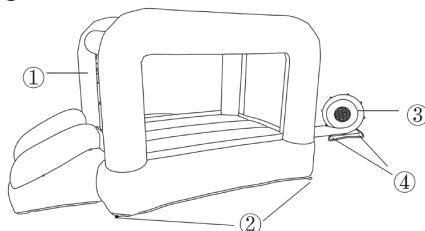

MONTERING

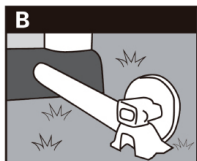
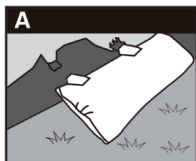

- Sørg for, at underlaget er frit for genstande og snavs. Fold produktet ud, og placer det på en flad, blød overflade med en minimums sikkerhedsafstand på 2 meter hele vejen rundt (se billede A ovenfor).
- Placer luftpumpen et tørt sted, væk fra enhver vandkilde, og sørg for, at den står stabilt. Stræk oppustningsslangen ud, og fastgør den sikkert til luftpumpen. Slangen skal være lige og ikke snoet. Tilslut luftpumpen til en stikkontakt, og tænd den. Produktet pustes hurtigt op. Luftpumpen skal være tændt hele tiden under brug (se billede B ovenfor).
- Skub pløkkerne fast ned i jorden gennem forankringspunkterne ved bunden af hoppeborgen og luftpumpen for at holde den stabil under brug. Sørg for, at pløkkerne er i niveau med eller under jordoverfladen for at reducere risikoen for, at produktet vælter eller løftes (se billede C ovenfor).
- Både hoppeborg og luftpumpe har 4 forankringspunkter.
- Må ikke anvendes i vind af styrke 3 eller derover.
- Maksimal tilladt hældning på stedet: 10°.
- Hold jer væk fra hoppeborgen under oppustning og tømning for luft.
- Påkrævet luftpumpe: QB-3E, AC220V-240V, 50Hz, 350W.

BETJENING

Brug hoppeborgen på en kontrolleret og sikker måde.

Hold indgangen fri for forhindringer.

Klatr ikke på og hæng ikke i de omkransende vægge.

EFTER BRUG

Sørg for, at alle børn er ude af produktet.

Sørg for, at produktet er frit for fremmedlegemer.

Drej luftpumpens kontakt til OFF (se billede D).

Tag luftpumpens strømkabel ud af stikkontakten.

Løsn krog- og-løkke-lukningerne, og tag oppustningsslangen af luftpumpen. Produktet vil normalt tømme sig selv for luft inden for cirka 5 minutter.

Sørg for, at produktet er helt tømt for luft.

Fjern pløkkerne fra jorden.

Fold produktet på midten fra begge ender, og fold det derefter på midten to gange mere fra begge sider, vinkelret på den første fold (se billeder E, F, G, H).

Rul produktet stramt sammen fra den ende, der er modsat oppustningsslangen (se billeder I, J, K).

Træk bæretasken over det sammenfoldede produkt og pløkkerne (plastikbolde eller vandposer). Lyn tasken (se billede L).

Placer ikke rutsjebanen, så den vender direkte mod solen.

Dette produkt må under ingen omstændigheder ændres.

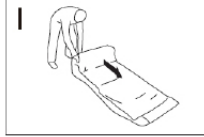
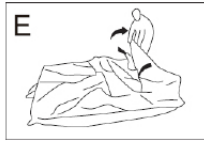
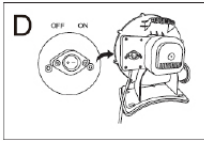

VEDLIGEHOELDELSE

Flyt ikke produktet ved at trække det hen over en ru overflade.

Når produktet ikke er i brug, skal det opbevares i tørre og ventilerede omgivelser og beskyttes mod sollys.

Udskift defekte dele i overensstemmelse med producentens anvisninger.

MILJØOPLYSNINGER



Dette produkt er mærket med dette overstregede skraldespandsymbol i overensstemmelse med det europæiske direktiv 2012/19/EC for at indikere, at det ikke må bortskaffes sammen med andet husholdningsaffald. På grund af tilstedeværelsen af farlige stoffer, blandinger eller komponenter er elektriske og elektroniske enheder, der ikke er genstand for selektiv sortering, potentielt farlige for miljøet og menneskers sundhed. Kontrollér venligst hos det lokale rådhus eller på genbrugspladsen for returnering og genbrug af dette produkt.

DK

CE

SCHOU AFTER SALES

Bemærk: Produktets modelnummer skal altid oplyses i forbindelse med din henvendelse. Modelnummeret fremgår af forsiden på denne brugsanvisning og af produktets typeskilt.
www.schou.com

Fremstillet i Kina
Fabrikant:
Schou Company A/S
Andreas Schous Vej 63
DK-6000 Kolding
www.schou.com

Alle rettigheder forbeholdes. Indholdet i denne vejledning må ikke gengives, hverken helt eller delvist, på nogen måde ved hjælp af elektroniske eller mekaniske hjælpemidler, f.eks. fotokopiering eller optagelse, ej heller oversættes eller gemmes i et informationslagrings- og -hentningssystem uden skriftlig tilladelse fra Schou Company A/S.