

## Table Grill With Built-in Extractor

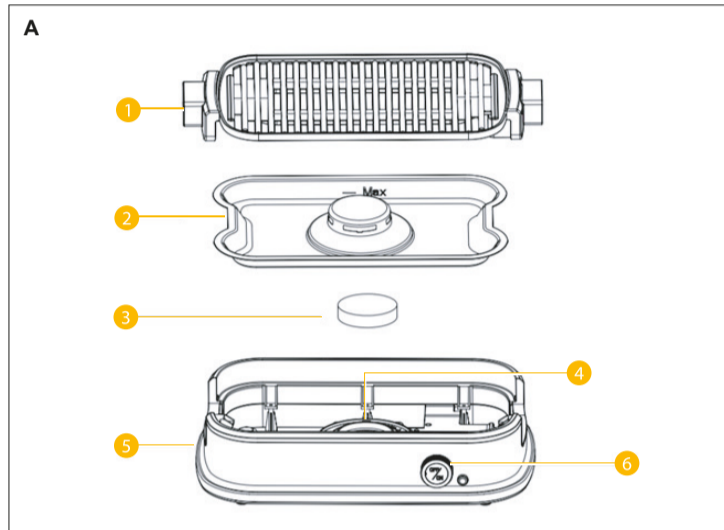

PD-4998



EN User manual

## Table Grill With Built-in Extractor

- Main parts (see image A)
- 1 Grilling plate
  - 2 Drip tray
  - 3 Carbon filter (3x)
  - 4 Fan cover
  - 5 Base
  - 6 Temperature control knob / Fan ON/OFF

### SAFETY

#### Safety symbols

Symbol	Description
	Indication for a hot surface. Contact may cause burns. Do not touch.

#### Safety precautions

##### ⚠ WARNING

- By ignoring the safety instructions the manufacturer cannot be held responsible for the damage.
- If the supply cord is damaged, it must be replaced by the manufacturer, its service agent or similarly qualified persons in order to avoid a hazard.
- The use of accessory attachments not recommended by the appliance manufacturer may cause injuries.
- Do not let the cord hang over edge of table or counter, or touch hot surface.
- Do not place the appliance on or near a hot gas or electric burner or heated oven.
- Extreme caution must be taken when moving an appliance containing hot oil or other hot liquids.
- Always attach plug to appliance first, then plug cord in the wall outlet. To be disconnected, turn any control to "off," then remove plug from wall outlet.
- Never move the appliance by pulling the cord and make sure the cord cannot become entangled.
- The appliance must be placed on a stable, level surface.
- The user must not leave the appliance unattended while it is connected to the power supply.
- This appliance is only to be used for household purposes and only for the purpose it is made for.
- This appliance can be used by children aged from 8 years and above if they have been given supervision or instruction concerning use of the appliance in a safe way and if they understand the hazards involved. Cleaning and user maintenance shall not be made by children unless they are older than 8 and supervised. Keep the appliance and its cord out of reach of children aged less than 8 years. Appliances can be used by persons with reduced physical, sensory or mental capabilities or lack of experience and knowledge if they have been given supervision or instruction concerning use of the appliance in a safe way and understand the hazards involved.
- The temperature of accessible surfaces may be high when the appliance is operating
- To protect yourself against an electric shock, do not immerse the cord, plug or appliance in the water or any other liquid.
- The appliance is not intended to be operated by means of an external timer or a separate remote-control system.
- Only use the appropriate connector for this device.
- Servicing and repairs must only be carried out by Authorized Service Centres.

### FOREWORD

#### About this document

This user manual contains all the information for correct, safe, and efficient use of the appliance. Ensure you have fully read and understood the instructions in this user manual before you use the appliance.

Always store this user manual in a safe place near the appliance for future reference. This manual is originally written in English. All other languages are translated documents.

#### General symbols

Symbol	Description
	This product complies with conformity requirements of the applicable European regulations or directives.
	This symbol is used for marking materials intended to come into contact with food in the European Union as defined in regulation (EC) No 1935/2004.
	FSC® logo indicates the paper used is from responsible forestry.
	TUV Rheinland tested

### APPLIANCE DESCRIPTION

#### About this appliance

The Tristar PD-4998 is an electric table grill with a built-in ventilation system. It comes equipped with 3 carbon filters.

#### Disclaimer

This product does not eliminate all odors or smoke, but it reduces them.

#### Intended use

This appliance is intended for indoor use only. This appliance is intended exclusively for domestic, non-commercial use. This appliance is intended to be used in household and similar applications such as:
 

- staff kitchen areas in shops, offices and other working environments;
- farm houses;
- by clients in hotels, motels, and other residential type environments;
- bed and breakfast type environments.

 Do not use appliance for other than intended use.

#### Technical specifications

Appliance name	Table Grill With Built-in Extractor
Article number	PD-4998
Power supply	220-240V~ 50/60Hz
Power consumption in use	1800 W
Power consumption in Off mode	0 W
Power consumption in Standby mode	N/A
Time needed to reach Standby mode	N/A

#### BEFORE FIRST USE

- Take the appliance and accessories out of the box. Remove the stickers, protective foil or plastic from the device.
- Place the appliance with a damp cloth. Never use harsh and abrasive cleaners, scouring pad or steel wool, which damages the appliance.
- Place the Carbon filter **A** into the fan cover **A**.
- Place the drip tray **A** into the base **A**.
- Fill the drip tray with water up to the MAX level.
- Place the grilling plate **A** on the unit.
- Put the main plug in an earthed wall socket.

#### USE

- Turn the knob **A** to "OFF", then rotate to "MAX" to start preheating.
- Allow the appliance to preheat for about 4 minutes.
- Brush a small amount of cooking oil on the grill plate **A**.
- Place food on the grilling plate **A**.
- Adjust the temperature using the control knob **A**.
- Turn the food regularly once it's placed on the griddle to ensure even cooking.
- To operate the fan, press the fan button **A** once to turn it on, press again to turn it off.
- After use, remove the main plug from the wall socket.

#### Reference temperature levels and times for different cooking modes.

Food type	Temperature level	Time (minutes)
Barbecue	100%	10 minutes
Grilled fish	60-80%	20 minutes
Chicken wings	100%	20 minutes
Steak	60-80%	20 minutes
Pork chop	100%	20 minutes
Shellfish	100%	20 minutes
Egg	20-40%	5 - 10 minutes
Vegetables	20-40%	10 - 15 minutes

#### CLEANING AND MAINTENANCE

- Always unplug the power cable when the appliance is not in use or unattended, and before cleaning.
- Allow the appliance to cool down completely.
- Clean the appliance with a damp cloth. Never use harsh and abrasive cleaners, scouring pad or steel wool, which damages the appliance.
- The grill plate surface is washable, but never immerse or rinse its electrical components with water.
- To clean the fan:
  - Rotate the fan cover as indicated ("OPEN" / "CLOSE").
  - Wipe the fan surface with a clean, dry cloth.
  - Do not use water to clean the fan.
  - Clean the reusable carbon filter with warm water.
- After each use and washing, expose the activated carbon to sunlight for 3 hours to regenerate it for reuse.

#### Replacing the filter

- For replacement, its recommended to buy new filters that are offered as spare parts. You can find all available information and spare parts at www.tristar.eu.
- It is also possible to buy an aftermarket filter with activated carbon. These type of filters are commonly used for kitchen hoods. Before replacement, make sure to cut the new filter to the same size as the original.

#### DISPOSAL

This appliance should not be put into the domestic garbage at the end of its durability, but must be offered at a central point for the recycling of electric and electronic domestic appliances. This symbol on the appliance, instruction manual and packaging puts your attention to this important issue. The materials used in this appliance can be recycled. By recycling of used domestic appliances you contribute an important push to the protection of our environment. Ask your local authorities for information regarding the point of recollection.

#### Support

For replacement, its recommended to buy new filters that are offered as spare parts. You can find all available information and spare parts at www.tristar.eu.

### Gebruikshandleiding

## Tafelgrill met ingebouwde afzuiging

#### Belangrijkste onderdelen (zie afbeelding A)

- 1 Grillplaat
- 2 Lekbak
- 3 Koolstoffilter (3x)
- 4 Ventilatorkap
- 5 Basis
- 6 Temperatuurregelknop / Ventilator AAN/UIT

### VEILIGHEID

#### Veiligheidssymbolen

Symbol	Beschrijving
	Aanwijzing voor een heet oppervlak. Contact kan brandwonden veroorzaken. Niet aanraken.

#### Veiligheidsvoorzorgsmaatregelen

##### ⚠ WAARSCHUWING

- Door de veiligheidsinstructies te negeren, kan de fabrikant niet verantwoordelijk worden gehouden voor de schade.
- Als de voedingskabel beschadigd is, moet deze worden vervangen door de fabrikant, diens servicedienst of gelijkwaardig gekwalificeerd personeel om gevaren te voorkomen.
- Het gebruik van hulpstukken die niet worden aanbevolen door de fabrikant van het apparaat kan letsel veroorzaken.
- Laat het snoer niet over de rand van de tafel of het aanrecht hangen of hete oppervlakken raken.
- Het apparaat niet plaatsen op of in de buurt van

- een hete gas- of elektrische brander, of een verwarmde oven.
- Wees uiterst voorzichtig bij het verplaatsen van een apparaat dat hete olie of andere hete vloeistoffen bevat.
- Steek de stekker altijd eerst in het apparaat en daarna in het stopcontact. Om de stekker uit het stopcontact te halen, zet u een willekeurige knop op "uit" en haalt u de stekker uit het stopcontact.
- Verplaats het apparaat nooit door aan het snoer te trekken en zorg ervoor dat het snoer niet verstrikt raakt.
- Het apparaat moet op een stabiele, vlakke ondergrond worden geplaatst.
- De gebruiker mag het apparaat niet onbeheerd achterlaten terwijl het op de voeding is aangesloten.
- Dit apparaat is uitsluitend voor huishoudelijk gebruik en voor het doel waar het voor bestemd is.
- Dit apparaat kan worden gebruikt door kinderen van 8 jaar en ouder als ze onder toezicht staan of instructies hebben gekregen over het veilig gebruik van het apparaat en als ze de gevaren begrijpen. Schoonmaak en gebruikersonderhoud mogen niet door kinderen worden uitgevoerd, tenzij ze ouder zijn dan 8 jaar en onder toezicht staan. Houd het apparaat en het snoer buiten het bereik van kinderen jonger dan 8 jaar. Apparaten kunnen worden gebruikt door personen met verminderde fysieke, zintuiglijke of mentale capaciteiten of gebrek aan ervaring en kennis, mits zij onder toezicht staan of instructies hebben gekregen over het veilige gebruik van het apparaat en de gevaren begrijpen.
- De temperatuur van toegankelijke oppervlakken kan hoog zijn wanneer het apparaat in werking is.
- Dompel het snoer, de stekker of het apparaat niet onder in water of andere vloeistoffen om elektrische schokken te voorkomen.
- Het apparaat is niet bedoeld om bediend te worden met behulp van een externe timer of een afzonderlijk afstandbedieningssysteem.
- Gebruik alleen de juiste connector voor dit apparaat.
- Onderhoud en reparaties mogen alleen worden uitgevoerd door erkende servicecentra.

### VOORWOORD

#### Over dit document

Deze gebruiksaanwijzing bevat alle informatie voor een juist, veilig en doelmatig gebruik van het apparaat. Lees en begrijp de aanwijzingen in deze gebruiksaanwijzing volledig voordat je het apparaat gebruikt. Bewaar deze gebruiksaanwijzing steeds op een veilige plaats in de buurt van het apparaat voor toekomstige raadpleging. Deze handleiding is oorspronkelijk geschreven in het Engels. Alle andere talen zijn vertaalde documenten.

#### Algemene symbolen

Symbol	Beschrijving
	Dit product voldoet aan de conformiteitseisen van de toepasselijke Europese verordeningen of richtlijnen
	Dit symbool wordt gebruikt voor het markeren van materialen die bestemd zijn om in aanraking te komen met voedsel in de Europese Unie, zoals gedefinieerd in verordening (EC) nr. 1935/2004
	FSC®-logo geeft aan dat het gebruikte papier afkomstig is uit verantwoorde bosbouw
	TUV Rheinland getest

### BESCHRIJVING APPARAAT

#### Over dit apparaat

De Tristar PD-4998 is een elektrische tafelgrill met een ingebouwd ventilatiesysteem. Hij is uitgerust met 3 koolstoffilters.

#### Disclaimer

Dit product verwijdert niet alle geuren of rook, maar vermindert ze wel.

#### Beoogd gebruik

Dit apparaat is uitsluitend bedoeld voor gebruik binnenshuis. Dit apparaat is uitsluitend bedoeld voor huishoudelijk, niet-commercieel gebruik. Dit apparaat is bedoeld om gebruikt te worden in huishoudelijke en soortgelijke toepassingen zoals:
 

- personeelskeuken in winkels, kantoren en andere werkomgevingen;
- boerderijen;
- door klanten in hotels, motels en andere types residentiële omgevingen;
- omgevingen van het type bed and breakfast

 Gebruik het apparaat niet voor andere doeleinden dan waarvoor het bedoeld is.

#### Technische specificaties

Naam apparaat	Tafelgrill met ingebouwde afzuiging
Artikelnummer	PD-4998
Voeding	220-240V~ 50/60Hz
Stroomverbruik tijdens gebruik	1800 W
Stroomverbruik in uitgeschakelde modus	0 W
Stroomverbruik in stand-by	N.v.t.
Benodigde tijd om stand-bymodus te bereiken	N.v.t.

#### VOOR HET EERSTE GEBRUIK

- Haal het apparaat en de accessoires uit de doos. Verwijder de stickers, beschermende folie of plastic van het apparaat.
- Maak het apparaat schoon met een vochtige doek. Gebruik nooit agressieve en schurende reinigingsmiddelen, schuurspoons of staalwol, die het apparaat beschadigen.
- Plaats het koolstoffilter **A** in het ventilatordeksel **A**.
- Plaats de lekbak **A** in de basis **A**.
- Vul de lekbak met water tot het niveau MAX.
- Plaats de grillplaat **A** op het apparaat.
- Plaats de netstekker in een geaard stopcontact.

#### GEBRUIK

- Draai de knop naar **A** "OFF" en vervolgens naar "MAX" om het voorverwarmen te starten.
- Laat het apparaat ongeveer 4 minuten voorverwarmen.
- Bestrijk de grillplaat met een beetje bakolie **A**.
- Leg het voedsel op de grillplaat **A**.
- Pas de temperatuur aan met de regelknop **A**.
- Draai het voedsel regelmatig om als het op de bakplaat ligt, zodat het gelijkmatig gaat.
- Om de ventilator te bedienen, drukt u eenmaal op de ventilatorknop **A** om deze uit te schakelen en nogmaals om deze uit te schakelen.
- Verwijder na gebruik de netstekker uit het stopcontact.

#### Referentietemperatuurniveaus en -tijden voor verschillende kookstanden.

Voedsel type	Temperatuurniveau	Tijd (minuten)
Barbecue	100%	10 minuten
Gegrilde vis	60-80%	20 minuten
Kippenvleugels	100%	20 minuten
Biefstuk	60-80%	20 minuten
Varkenskotelet	100%	20 minuten
Schelpdieren	100%	20 minuten
Ei	20-40%	5 - 10 minuten
Groente	20-40%	10 - 15 minuten

#### REINIGING EN ONDERHOUD

- Haal de elektriciteitskabel altijd uit het stopcontact wanneer het apparaat niet in gebruik of onder toezicht is, en voordat u het reinigt.
- Laat het apparaat volledig afkoelen.
- Maak het apparaat schoon met een vochtige doek. Gebruik nooit agressieve en schurende reinigingsmiddelen, schuurspoons of staalwol, die het apparaat beschadigen.
- Het oppervlak van de grillplaat kan gewassen worden, maar dompel of spoel de elektrische onderdelen nooit onder in water.
- De ventilator reinigen:

- Draai het ventilatordeksel zoals aangegeven ("OPEN" / "CLOSE").
- Veeg het oppervlak van de ventilator schoon met een schone, droge doek.
- Gebruik geen water om de ventilator schoon te maken.
- Reinig het herbruikbare koolstoffilter met warm water.
- Stel de actieve kool na elk gebruik en wassen 3 uur bloot aan zonlicht om hem te regenereren voor hergebruik.

#### Het filter vervangen

- Voor vervanging wordt aanbevolen om nieuwe filters te kopen die als reserveonderdelen worden aangeboden. U vindt alle beschikbare informatie en reserveonderdelen op www.tristar.eu.
- Het is ook mogelijk om een aftermarket filter met actieve kool te kopen. Dit soort filters wordt vaak gebruikt voor afzuigkappen in de keuken. Voordat je het filter vervangt, moet je ervoor zorgen dat het nieuwe filter even groot is als het originele.

#### VERWIJDERING

Dit apparaat mag aan het einde van de levensduur niet bij het normale huisafval worden gedeponereerd, maar moet bij een speciaal inzamelpunt voor hergebruik van elektrische en elektronische apparaten worden aangeboden. Het symbool op het apparaat, in de gebruiksaanwijzing en op de verpakking attendeert u hierop. De in het apparaat gebruikte materialen kunnen worden gerecycled. Met het recyclen van gebruikte huishoudelijke apparaten levert u een belangrijke bijdrage aan de bescherming van ons milieu. Informeer bij uw lokale overheid naar het inzamelpunt.

#### Ondersteuning

Voor vervanging wordt aanbevolen om nieuwe filters te kopen die als reserveonderdelen worden aangeboden. Je vindt alle beschikbare informatie en reserveonderdelen op www.tristar.eu.

### Mode d'emploi

## Table de cuisson avec hotte intégrée

#### Pièces principales (voir image A)

- 1 Plaque de cuisson
- 2 Bac récepteur
- 3 Filtre à charbon (3x)
- 4 Couverture de ventilateur
- 5 Base
- 6 Bouton de réglage de la température / Ventilateur MARCHE/ARRÊT

### SÉCURITÉ

#### Symboles de sécurité

Symbole	Description
	Indique une surface chaude. Risque de brûlures en cas de contact. Ne pas toucher.

#### Précautions de sécurité

##### ⚠ AVERTISSEMENT

- En ignorant les consignes de sécurité, le fabricant ne peut pas être tenu responsable des dommages.
- Si le cordon d'alimentation est endommagé, il doit être remplacé par le fabricant, son agent de service ou des personnes également qualifiées afin d'éviter un danger.
- L'utilisation d'accessoires non recommandés par le fabricant de l'appareil peut entraîner des blessures.
- Ne laissez pas le cordon pendre au-dessus du bord de la table et du plan de travail et ne touchez pas les surfaces chaudes.
- Ne placez pas l'appareil sur ou à proximité d'un brûleur électrique ou à gaz chaud, ou un four en fonctionnement.
- Il convient d'être extrêmement prudent lors du déplacement d'un appareil contenant de l'huile ou d'autres liquides chauds.
- Commencez toujours par brancher la fiche sur l'appareil, puis branchez le cordon dans la prise murale. Pour débrancher l'appareil, placez n'importe quelle commande sur "off", puis retirez la fiche de la prise murale.
- Ne déplacez jamais l'appareil en tirant sur le cordon et assurez-vous que le cordon ne s'emmêle pas.
- L'appareil doit être placé sur une surface stable et plane.
- L'utilisateur ne doit pas laisser l'appareil sans surveillance tant qu'il est branché sur l'alimentation électrique.
- Cet appareil est uniquement destiné à des utilisations domestiques et seulement dans le but pour lequel il est fabriqué.
- Cet appareil peut être utilisé par des enfants âgés de 8 ans ou plus, s'ils sont surveillés, s'ils ont reçu des instructions sur l'utilisation de l'appareil en toute sécurité et s'ils ont conscience des dangers encourus. Le nettoyage et l'entretien ne doivent pas être effectués par des enfants, sauf s'ils ont 8 ans ou plus et s'ils sont surveillés. Tenir l'appareil et son cordon hors de portée des enfants de moins de 8 ans. Les appareils peuvent être utilisés par des personnes dont les capacités physiques, sensorielles ou mentales sont réduites ou qui manquent d'expérience et de connaissances, si elles sont surveillées, si elles ont reçu les instructions sur l'utilisation de l'appareil en toute sécurité et si elles ont conscience des dangers encourus.
- La température des surfaces accessibles peut être élevée lorsque l'appareil est en marche.
- Afin de vous éviter un choc électrique, n'immergez pas le cordon, la prise ou l'appareil dans de l'eau ou autre liquide.
- L'appareil n'est pas destiné à fonctionner avec un dispositif de programmation externe ou un système de télécommande indépendant.
- Utilisez uniquement le connecteur correspondant à cet appareil.
- L'entretien et les réparations ne doivent être effectués que par des centres de service agréés.

#### AVANT-PROPOS

##### Au sujet de ce document

Ce mode d'emploi contient toutes les informations pour une utilisation correcte, sûre et efficace de l'appareil.

Assurez-vous d'avoir lu et compris les instructions de ce manuel utilisateur dans leur intégralité avant d'utiliser l'appareil.

Rangez toujours ce manuel utilisateur en lieu sûr près de l'appareil pour consultation ultérieure.

Ce manuel est rédigé dans sa version d'origine en anglais. Toutes les autres langues sont des documents traduits.

#### Symboles généraux

Symbole	Description
	Ce produit est conforme aux exigences de conformité des règlements ou directives européens en vigueur.
	Ce symbole est utilisé pour le marquage des matériaux destinés à entrer en contact avec les aliments dans l'Union Européenne, tel que défini dans le règlement (CE) n° 1935/2004.
	Le logo FSC® indique que le papier utilisé est issu d'une gestion responsable des forêts.
	TUV Rheinland testé

#### DESCRIPTION DE L'APPAREIL

##### Au sujet de l'appareil

Le gril de table électrique avec système de ventilation intégré de la marque Tristar PD-4998. Il est équipé de 3 filtres à charbon.

## Informations

Ce produit n'élimine pas toutes les odeurs ou la fumée, mais il les réduit.

- Usage prévu**  
Cet appareil n'est destiné qu'à une utilisation à l'intérieur.
Cet appareil est destiné exclusivement à un usage domestique et non commercial.
Cet appareil est destiné à être utilisé dans des applications domestiques et similaires telles que :  
- les cuisines du personnel dans les magasins, les bureaux et autres environnements de travail ;  
- les fermes ;  
- par les clients dans les hôtels, les motels et autres environnements de type résidentiel ;  
- des environnements de type "chambres d'hôtes".  
Ne pas utiliser l'appareil à d'autres fins que celles prévues.

<b>Nom de l'appareil</b>	Table de cuisson avec hotte intégrée
<b>Numéro de référence</b>	PD-4998
<b>Alimentation</b>	220–240V~ 50/60Hz
<b>Consommation électrique en cours d'utilisation</b>	1800 W
<b>Consommation d'énergie en mode éteint</b>	0 W
<b>Consommation électrique en mode veille</b>	N/A
<b>Temps nécessaire pour atteindre le mode veille</b>	N/A

## AVANT LA PREMIÈRE UTILISATION

- Sortez l'appareil et les accessoires de la boîte. Retirez les autocollants, la feuille de protection ou le plastique de l'appareil.
- Nettoyez l'appareil avec un chiffon humide. N'utilisez jamais de produits de nettoyage agressifs et abrasifs, de tampon à récurer ou de laine d'acier, qui endommagent l'appareil.
- Placez le filtre à charbon **A**  dans le couvercle du ventilateur **A** .
- Placez le plateau d'égouttage **A**  dans la base **A** .
- Remplir le bac de récupération d'eau jusqu'au niveau MAX.
- Placez la plaque de grill **A**  sur l'appareil.
- Branchez la fiche secteur dans une prise murale mise à la terre.

## UTILISATION

- Tournez le bouton **A**  sur "OFF", puis sur "MAX" pour commencer le préchauffage.
- Laisser l'appareil préchauffer pendant environ 4 minutes.
- Badigeonner la plaque du grill d'une petite quantité d'huile de cuisson **A** .
- Placer les aliments sur la plaque de cuisson **A** .
- Régler la température à l'aide du bouton de commande **A** .
- Retournez régulièrement les aliments une fois qu'ils sont placés sur la plaque pour garantir une cuisson homogène.
- Pour faire fonctionner le ventilateur, appuyez une fois sur le bouton du ventilateur **A**  pour l'allumer, appuyez à nouveau pour l'éteindre.
- Après usage, débranchez la fiche secteur de la prise murale.

**Niveaux de température et temps de référence pour les différents modes de cuisson.**

Type d'aliment	Niveau de température	Temps (minutes)
Barbecue	100 <span> </span> %	10 minutes
Poisson grillé	60 à 80 <span> </span> %	20 minutes
Ailes de poulet	100 <span> </span> %	20 minutes
Bitteck	60 à 80 <span> </span> %	20 minutes
Côtelette de porc	100 <span> </span> %	20 minutes
Crustacés	100 <span> </span> %	20 minutes
Œuf	20 à 40 <span> </span> %	5 à 10 minutes
Légumes	20 à 40 <span> </span> %	10 à 15 minutes

## NETTOYAGE ET ENTRETIEN

- Débranchez toujours le câble d'alimentation lorsque l'appareil n'est pas utilisé ou sans surveillance, et avant de le nettoyer.
- Laissez l'appareil refroidir complètement.
- Nettoyez l'appareil avec un chiffon humide. N'utilisez jamais de produits de nettoyage agressifs et abrasifs, de tampon à récurer ou de laine d'acier, qui endommagent l'appareil.
- La surface de la plaque du grill est lavable, mais ne jamais immerger ou rincer ses composants électriques avec de l'eau.
- Pour nettoyer le ventilateur :
  - Tournez le couvercle du ventilateur comme indiqué ("OUVERT" / "FERMÉ").
  - Essuyez la surface du ventilateur avec un chiffon propre et sec.
  - Ne pas utiliser d'eau pour nettoyer le ventilateur.
  - Nettoyez le filtre à charbon réutilisable avec de l'eau chaude.
  - Après chaque utilisation et lavage, exposez le charbon actif à la lumière du soleil pendant 3 heures pour le régénérer en vue de sa réutilisation.

## Remplacement du filtre

- Pour le remplacement, il est recommandé d'acheter de nouveaux filtres qui sont proposés comme pièces détachées. Vous trouverez toutes les informations disponibles et les pièces détachées sur le site www.tristar.eu.
- Il est également possible d'acheter un filtre à charbon actif en deuxième monte. Ce type de filtre est couramment utilisé pour les hottes de cuisine. Avant de le remplacer, veillez à couper le nouveau filtre à la même taille que l'original.

## ÉLIMINATION

- Cet appareil ne doit pas être jeté avec les déchets ménagers à la fin de sa durée de vie, il doit être remis à un centre de recyclage pour les appareils électriques et électroniques. Ce symbole sur l'appareil, le manuel d'utilisation et l'emballage attire votre attention sur un point important. Les matériaux utilisés dans cet appareil sont recyclables. En recyclant vos appareils, vous contribuez de manière significative à la protection de notre environnement. Renseignez-vous auprès des autorités locales pour connaître les centres de collecte des déchets.

#### Assistance

Pour le remplacement, il est recommandé d'acheter de nouveaux filtres qui sont proposés comme pièces détachées. Vous trouverez toutes les informations disponibles et les pièces détachées sur le site www.tristar.eu.

## Benutzerhandbuch Tischgrill mit eingebautem Abzug

**Hauptteile (siehe Bild A)**

- Grillplatte
- Tropfschale
- Kohlefilter (3x)
- Lüfterabdeckung
- Basis
- Temperaturregler / Lüfter EIN/AUS

## SICHERHEIT

### Sicherheitssymbole

Symbol	Beschreibung
<span></span>	Hinweis auf eine heiße Oberfläche. Der Kontakt kann zu Verbrennungen führen. Nicht berühren.

### Sicherheitsvorkehrungen

## **WARNUNG**

- Durch das Ignorieren der Sicherheitsanweisungen kann der Hersteller nicht für Schäden haftbar gemacht werden.
- Wenn das Netzkabel beschädigt ist, muss es vom Hersteller, seinem Kundendienst oder gleich qualifizierten Personen ausgetauscht werden, um Gefahren zu vermeiden.
- Die Verwendung von Zubehörtteilen, die nicht vom Hersteller des Geräts empfohlen werden, kann zu Verletzungen führen.
- Lassen Sie das Kabel nicht über den Rand des Tisches oder der Arbeitsplatte hängen oder heiße Oberflächen berühren.
- Stellen Sie das Gerät nicht auf oder in die Nähe eines Gas- oder Elektrobrenners oder eines Heizofens.
- Äußerste Vorsicht ist geboten, wenn ein Gerät mit heißem Öl oder anderen heißen Flüssigkeiten bewegt wird.
- Stecken Sie immer zuerst den Stecker in das Gerät und dann den Stecker in die Steckdose. Um das Gerät vom Netz zu trennen, drehen Sie einen beliebigen Regler auf "Aus" und ziehen Sie dann den Stecker aus der Steckdose.
- Verschieben Sie das Gerät niemals, indem Sie am Kabel ziehen, und stellen Sie sicher, dass das Kabel nicht verwickelt wird.

- Das Gerät muss auf einer stabilen, ebenen Fläche stehen.
- Das Gerät darf nicht unbeaufsichtigt sein, wenn es eingesteckt ist.
- Dieses Gerät darf nur für den Haushaltsgebrauch und nur für den Zweck benutzt werden, für den es hergestellt wurde.
- Dieses Gerät kann von Kindern ab 8 Jahren verwendet werden, wenn sie beaufsichtigt oder in die sichere Verwendung des Geräts eingewiesen wurden und die damit verbundenen Gefahren verstehen. Reinigung und Wartung dürfen nicht von Kindern durchgeführt werden, es sei denn, sie sind älter als 8 Jahre und werden beaufsichtigt. Halten Sie das Gerät und sein Kabel außerhalb der Reichweite von Kindern unter 8 Jahren. Geräte können von Personen mit eingeschränkten körperlichen, sensorischen oder geistigen Fähigkeiten oder mangelnder Erfahrung und Kenntnis verwendet werden, wenn sie beaufsichtigt oder in die sichere Verwendung des Geräts eingewiesen wurden und die damit verbundenen Gefahren verstehen.
- Die Temperatur der zugänglichen Oberflächen kann hoch sein, wenn das Gerät in Betrieb ist.
- Tauchen Sie das Kabel, den Stecker oder das Gerät nicht in Wasser oder andere Flüssigkeiten, um einen elektrischen Schlag zu vermeiden.
- Das Gerät darf nicht mit einem externen Timer oder einem separaten Fernbedienungssystem betrieben werden.
- Verwenden Sie nur den passenden Stecker für dieses Gerät.
- Wartungen und Reparaturen dürfen nur von autorisierten Servicestellen durchgeführt werden.

#### VORWORT

**Über dieses Dokument**

Dieses Benutzerhandbuch enthält alle Informationen für die korrekte, sichere und effiziente Nutzung des Geräts.

Vergewissern Sie sich, dass Sie die Anweisungen in diesem Benutzerhandbuch gründlich und vollständig gelesen und verstanden haben, bevor Sie das Gerät benutzen.

Bewahren Sie dieses Benutzerhandbuch immer in der Nähe des Geräts auf, um später darin nachschlagen zu können.

Dieses Handbuch ist im Original auf Englisch verfasst. Alle anderen Sprachfassungen sind übersetzte Dokumente.

Symbol	Beschreibung
<span></span>	Dieses Produkt erfüllt die Konformitätsanforderungen der geltenden europäischen Verordnungen oder Richtlinien.
<span></span>	Dieses Symbol wird zur Kennzeichnung von Materialien verwendet, die dazu bestimmt sind, in der Europäischen Union mit Lebensmitteln in Berührung zu kommen, wie in der Verordnung (EU) Nr. 1935/2004 definiert.
<span></span>	Das FSC®-Logo zeigt an, dass das verwendete Papier aus verantwortungsvoller Forstwirtschaft stammt.
<span></span>	TUV Rheinland getestet

### BESCHREIBUNG DES GERÄTS

**Über dieses Gerät**

Der Tischgrill „ Tristar PD-4998 " ist ein elektrischer Tischgrill mit integriertem Belüftungssystem. Er ist mit 3 Kohlefiltern ausgestattet.

#### Haftungsausschluss

Dieses Produkt beseitigt nicht alle Gerüche oder Rauch, reduziert sie jedoch.

#### Vorgesehene Verwendung

Dieses Gerät ist nur für den Gebrauch in Innenräumen bestimmt.

Dieses Gerät ist ausschließlich für den Haushaltsgebrauch, nicht für gewerbliche Zwecke, geeignet.

Dieses Gerät ist für den Gebrauch im Haushalt und für ähnliche Anwendungen ausgelegt. Verwendungsbeispiele:

- in Küchen für Mitarbeiter in Läden, Büros und anderen gewerblichen Bereichen;
- Guthäuser;
- Kunden in Hotels, Motels und anderen Wohneinrichtungen;
- Frühstückspensionen und ähnliche Unterkünfte.

Verwenden Sie das Gerät nicht für einen anderen als den vorgesehenen Zweck.

<b>Name des Geräts</b>	Tischgrill mit eingebautem Abzug
<b>Artikelnummer</b>	PD-4998
<b>Stromversorgung</b>	220–240V~ 50/60Hz
<b>Stromverbrauch in Betrieb</b>	1800 W
<b>Stromverbrauch im ausgeschalteten Zustand</b>	0 W
<b>Stromverbrauch im Standby-Modus</b>	N/A
<b>Zeit, die benötigt wird, um den Standby-Modus zu erreichen</b>	N/A

#### VOR DEM ERSTEN GEBRAUCH

- Nehmen Sie das Gerät und das Zubehör aus der Verpackung. Entfernen Sie die Aufkleber, Schutzfolie oder Plastik vom Gerät.
- Reinigen Sie das Gerät mit einem feuchten Tuch. Verwenden Sie niemals aggressive und abrasive Reinigungsmittel, Scheuerschwamm oder Stahlwolle, da diese das Gerät beschädigen.
- Setzen Sie den Kohlefilter **A**  in die Lüfterhaube **A**  ein.
- Setzen Sie die Tropfschale **A**  in den Sockel **A**  ein.
- Füllen Sie die Auffangschale bis zum MAX-Füllstand mit Wasser.
- Legen Sie die Grillplatte **A**  auf das Gerät.
- Stecken Sie den Netzstecker in eine geerdete Wandsteckdose.

#### GEBRAUCH

- Drehen Sie den Drehknopf **A**  auf "OFF" und dann auf "MAX", um das Vorheizen zu starten.
- Lassen Sie das Gerät etwa 4 Minuten lang vorheizen.
- Bestreichen Sie die Grillplatte mit etwas Speiseöl **A** .
- Legen Sie das Grillgut auf die Grillplatte **A** .
- Stellen Sie die Temperatur mit dem Drehknopf ein **A** .
- Wenden Sie das Essen regelmäßig, sobald es auf der Grillplatte liegt, um ein gleichmäßiges Garen zu gewährleisten.
- Um den Ventilator zu bedienen, drücken Sie einmal auf die Ventilator-Taste „ **A** “, um ihn einzuschalten, und drücken Sie erneut, um ihn auszuschalten.
- Ziehen Sie nach dem Gebrauch den Netzstecker aus der Wandsteckdose.

Lebensmittelart	Temperaturniveau	Zeit (Minuten)
Grillen	100 <span> </span> %	10 Minuten
Gegrillter Fisch	60–80 <span> </span> %	20 Minuten
Hähnchenflügel	100 <span> </span> %	20 Minuten
Steak	60–80 <span> </span> %	20 Minuten
Schweinekotelett	100 <span> </span> %	20 Minuten
Muscheln	100 <span> </span> %	20 Minuten
Ei	20–40 <span> </span> %	5 bis 10 Minuten
Gemüse	20–40 <span> </span> %	10 - 15 Minuten

#### REINIGUNG UND WARTUNG

- Trennen Sie das Gerät immer am Netzkabel von der Stromversorgung, wenn es unbeaufsichtigt zurückgelassen wird, sowie vor der Reinigung.
- Lassen Sie das Gerät komplett abkühlen.
- Reinigen Sie das Gerät mit einem feuchten Tuch. Verwenden Sie niemals aggressive und abrasive Reinigungsmittel, Scheuerschwamm oder Stahlwolle, da diese das Gerät beschädigen.
- Die Oberfläche der Grillplatte ist abwaschbar, aber die elektrischen Komponenten dürfen niemals in Wasser getaucht oder abgespült werden.
- Zum Reinigen des Ventilators:
  - Drehen Sie die Lüfterhaube wie angegeben ("OPEN" / "CLOSE").
  - Wischen Sie die Oberfläche des Ventilators mit einem sauberen, trockenen Tuch ab.
  - Verwenden Sie zur Reinigung des Ventilators kein Wasser.
  - Reinigen Sie den wiederverwendbaren Kohlefilter mit warmem Wasser.
  - Setzen Sie die Aktivkohle nach jedem Gebrauch und Waschen 3 Stunden lang dem Sonnenlicht aus, um sie für die Wiederverwendung zu regenerieren.

#### Auswechseln des Filters

- Für den Austausch empfiehlt es sich, neue Filter zu kaufen, die als Ersatzteile angeboten werden. Alle verfügbaren Informationen und Ersatzteile finden Sie unter www.tristar.eu.

- Es ist auch möglich, einen Nachrüstungsfilter mit Aktivkohle zu kaufen. Diese Art von Filtern wird üblicherweise für Küchenabzugshauben verwendet. Achten Sie darauf, dass Sie den neuen Filter vor dem Austausch auf die gleiche Größe wie den Originalfilter zuschneiden.

#### ENTSORGUNG

- Dieses Gerät darf am Ende seiner Lebenszeit nicht im Hausmüll entsorgt werden, sondern muss an einer Sammelstelle für das Recyceln von elektrischen und elektronischen Haushaltsgeräten abgegeben werden. Das Symbol auf dem Gerät, in der Bedienungsanleitung und auf der Verpackung macht Sie auf dieses wichtige Thema aufmerksam. Die in diesem Gerät verwendeten Materialien können recycelt werden. Durch das Recyceln gebrauchter Haushaltsgeräte leisten Sie einen wichtigen Beitrag zum Umweltschutz. Fragen Sie Ihre örtliche Behörde nach Informationen über eine Sammelstelle.

#### Support

Für den Austausch empfiehlt es sich, neue Filter zu kaufen, die als Ersatzteile angeboten werden. Alle verfügbaren Informationen und Ersatzteile finden Sie unter www.tristar.eu.