

HYUNDAI

Cordless Vacuum - 400W - V12 Power Pro - Phoenix
(User Manual)



HHA592407

GENUINE PRODUCT OF
HYUNDAI CORPORATION

Please read this user manual carefully to fully understand the usage of the Cordless Vacuum. Keep the manual for future reference since it contains important information.

SAFETY INSTRUCTIONS

The vacuum cleaner is specially used for household purpose, please do not use it for commercial or other purposes.

1. Please don't use the vacuum cleaner to suck detergent, kerosene, glass waste, needles, cigarette ash, moisturized dust, sewage, matches, similar articles or any liquid.
2. Please do not use the vacuum cleaner to suck cement, gypsum powder, wall paper and similar small particles, or toy, paper filler and other larger objects, which can cause vacuum cleaner clogging, motor burnout and another fault.
3. Please do not use the vacuum cleaner near fire source and other high temperature places.
4. When the vacuum cleaner is used, please pay attention to install HEPA and rolling brush properly before operating the unit.
5. When the vacuum cleaner is used, please note that the suction inlet cannot be clogged and rolling brush cannot be blocked, otherwise motor failure may be caused.
6. Please do not dump or splash water or other liquid into the machine, to avoid short-circuit and burn-out of machine.
7. When cleaning the vacuum cleaner filters, please remove and wash them with water if recommended by the manufacturer; when you need to use them, please install the dried filters into the vacuum cleaner. Do not use the wet filters, otherwise it may burn out the machine due to the short-circuit.
8. Please use dry cloth for cleaning vacuum cleaner, do not use gasoline, banana oil etc. otherwise shell cracking or fading will be caused. Please do not use and store the machine in extremely adverse conditions, such as extreme temperature. Use the vacuum cleaner in room temperature of 5°C~ 40°C. Please store it in a cool and dry place. Sunlight exposure for long time should be prohibited.
9. Make sure that the mains voltage matches the voltage stated on the rating label of the appliance and that the outlet is grounded.
10. Do not use the device if it has been dropped or if there are any visible signs of damage.
11. Do not try to repair the appliance by yourself. Contact our official technical support service.
12. Do not use any accessory that has not been recommended by the manufacturer, as they might cause injuries or damage.
13. Turn off and unplug the appliance from the mains supply when it is not going to be used for a long period of time, before cleaning or repairing, before attaching components and before removing the battery.
14. Never modify the charger in any way.
15. Do not use any battery that has not been provided with the original product.
16. The appliance is not intended to be used by children under the age of 12. It can be used by children over the age of 12, as long as they are given continuous supervision.
17. This appliance is not intended to be used by persons with reduced physical, sensory or mental capabilities or lack of experience or knowledge unless they have been given supervision or instruction concerning the use of the appliance in a safe way by a person responsible for their safety and understand the hazards involved.
18. Supervise young children to make sure that they do not play with the appliance. Close supervision is necessary when the appliance is being used by or near children.

BATTERY INSTRUCTIONS

- This appliance includes Li-ion batteries, do not incinerate or expose them to high temperature, as they may explode.
- Leaks from the battery or battery cells can occur under extreme conditions. Do not touch any liquid that leaks from the battery. If the liquid gets into contact with skin, wash immediately with soap and water. If the liquid gets into the eyes, flush them immediately with clean water for a minimum of 10

minutes and seek medical attention. Wear gloves to handle the battery and dispose of immediately in accordance with local regulations.

- Avoid contact between the battery and small metallic objects such as paper clips, coins, keys, nails or screws.
- Before a new battery is used or the battery is used for the first time after long-term storage, fully charge the battery. When the device is stored and not used for long periods of time, ensure that the battery pack is fully charged and ensure that the battery is charged and discharged at least once every three months.

PRODUCT COMPONENTS

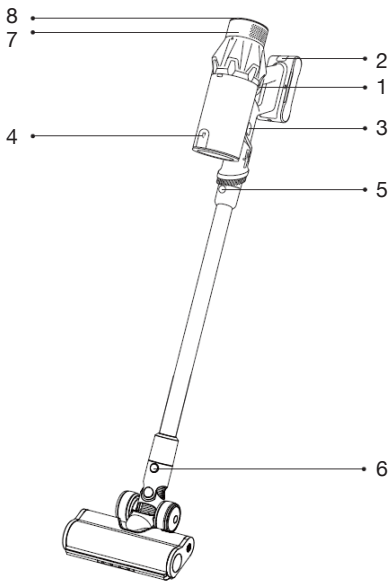

9

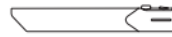

10

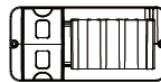

11

- | | |
|--------------------------------|--|
| 1. Switch Button | 2. Battery Removal Button |
| 3. Dustcup Release | 4. Dust Release button |
| 5. Main Unit Removal Button | 6. Electric Floor Brush Removal Button |
| 7. Air Outlet HEPA Filter | 8. Touch screen |
| 9. Integrated combination tool | 10. Crevice tool |
| 11. Wall mount | |

TOUCH SCREEN DESCRIPTION

1. Speed control button
2. Suction level display
3. Battery display
4. Brush blockage
5. Suction blocked
6. Auto mode

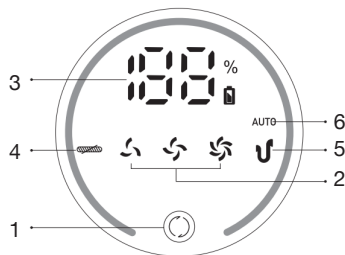

CHARGING THE BATTERY

- The vacuum is powered by the built-in lithium battery. Before first use, charge the battery for at least 5 hours.
- During the work of the machine, when the power display is only 10%, the power display number will flash. This is a reminder that the battery is low and should be charged in time to avoid affecting the use.
- You can charge the battery in two ways - see below Method 1 & Method 2
- The vacuum cannot work while charging.
- The vacuum cannot be charged when the ambient temperature is below 10°C/50°F or above 45°C/113°F.

Charging Methods

Method 1:

The product can be charged on the unit. The digital screen will be showed the charging process, when at 100%, the battery is full.

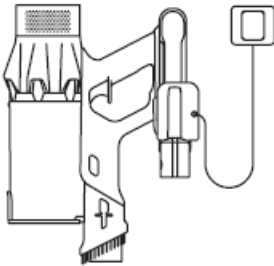

Method 2:

The battery package can be pulled out and charged separately. The battery indicator light will be flashing in green, When the battery is fully charged, the green light is always on.

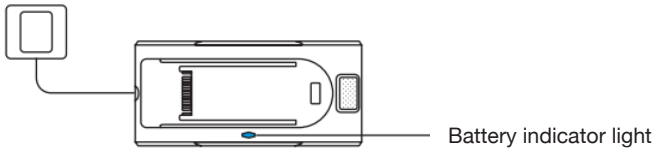

ASSEMBLING

1. Install the battery pack

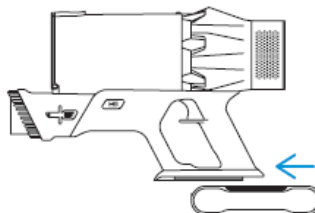

2. Install the cleaning accessory you prefer

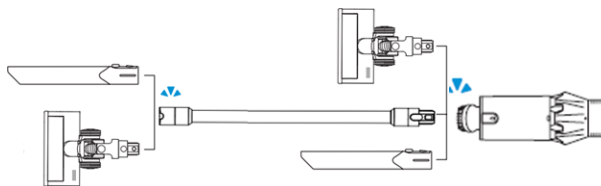

OPERATION METHOD

1. Press the switch button, the machine will start to work. Press the button again to shut down the machine.

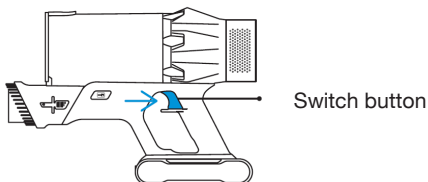

2. You can choose between the different suction power by touching the speed control button. The appliance starts in AUTO mode.

Touch once for Low suction level

(runtime up to 60 min)

Touch twice for Middle suction level

(runtime up to 30 min)

Touch three times for High suction level

(runtime up to 17 min)

Touch four times to go back to AUTO mode

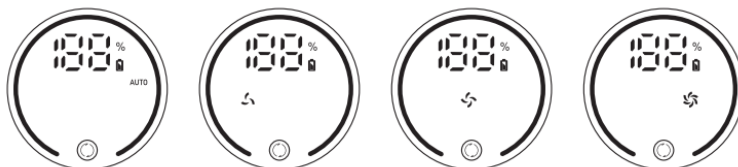

When the machine is working at any suction, press the ON/OFF button, the machine will stop working.

INSTALLATION

Hold the wall mount against the wall through the two fixing screw holes and fix it onto the wall with screws or stick on the wall with 3M tape, and then place the vacuum cleaner on the wall.

Warning!

- Please make sure there is no gas, water or electrical cables and wires behind the mounting area.
- To avoid the dock dropping down, please make sure it must be installed firmly.

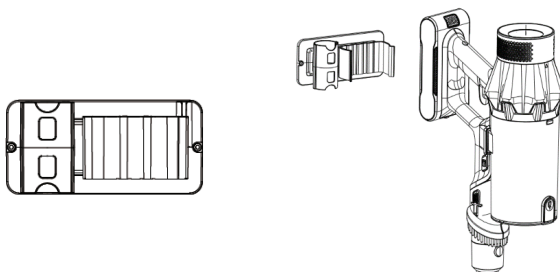

CLEANING AND MAINTANANCE

When the filters are blocked due to excessive dust, they must be cleaned and if necessary, they can also be replaced. To ensure maximum efficiency, it is suggested to clean the filters regularly (at least twice a month) and to replace the filters at least once a year. Both cleaning and replacement depend on use. More frequent cleaning may be required when vacuuming fine dust or using the machine intensively.

Clean the dust box

Caution! Turn off the vacuum before cleaning it.

If the dust box is filled with dust, the vacuum may stop to prevent overheating.

Clean the dust box before it fills to the MAX line.

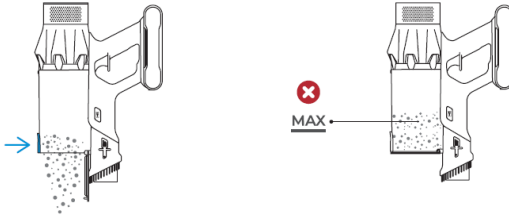

Clean the filters

1. Press the dust cup release button to release the dustcup.
2. Turn the inlet HEPA filter clockwise to release it.
3. Pull out the metal filter compartment.
4. Turn the outlet HEPA filter anti clockwise to release it.
5. Shake off debris by tapping the filters against your trash container
6. Wash the filters with cold water only, under a running tap. Repeat washing the filter until clean water runs. Do not immerse into water.
7. Tap the filter to remove any excess water and leave to dry completely. Allow the filters to dry completely in a dry area with good air circulation for at least 24 hours, away from direct sunlight, heat sources like heating appliances etc.

Make sure the filters are completely dry before installing them.

CAUTION:

- Do not clean the filters in a washing machine.
- Do not use a hair dryer to dry them.
- Never use the appliance without filters.

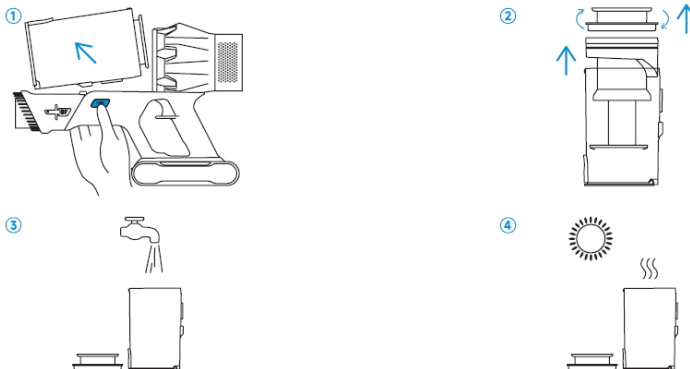

CLEAN THE MOTORIZED FLOOR BRUSH

1. Turn off the vacuum, press the floor brush release button to remove the floor brush from the metal tube.
2. Press the rolling brush release button to release the rolling brush locking strip.
3. Take out the rolling brush locking strip and lift the rolling brush to remove.
4. Clean the rolling brush using scissors or other tools, rinse and then air-dry the rolling brush.
5. Reinstall the rolling brush by inserting the fixed protruding end first, then clicking into place.
6. Push the rolling brush locking strip in until you hear a click.

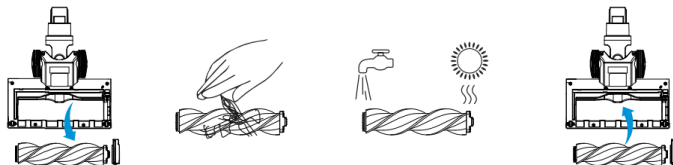



TROUBLESHOOTING

Switch off the appliance and disconnect the mains plug before addressing any faults!

Failure to do so may result in injury or electric shock.

Problem	Possible causes	Solution
Appliance is not working	Battery is empty	Charge the battery
	Filters are dirty	Clean the filters, replace the HEPA filter if necessary
	Brush roller is blocked	Clean the brush roller and remove debris such as hair and fibres if necessary.
Battery will not charge	Appliance or charging station is not correctly connected to a power socket	Connect the mains adaptor correctly to a functioning power socket
	Contact with charging station has not been established	Hang the hand-held appliance correctly in the charging station
Suction power decreases	Suction opening on the hand-held appliance and check the suction tube for any dirt.	Clean the suction opening on the hand-held appliance and check the suction tube for any dirt.
	Dust container is full	Empty the dust container
	Filters are dirty	Clean the filters, replace the HEPA filter if necessary
	Brush roller is blocked	Clean the brush roller and remove debris such as hair and fibres if necessary.

Vacuum is not picking up debris. No suction or light suction.	Dust box may be full	empty the dust box.
	Check for blockages	Clear crevice tool nozzle and floor brush from blockages; remove any string, hair etc that may be wrapped around the rolling brush Clear connection between the main unit and metal tube from blockages Clear any debris from metal tube
	Check filters to see if they need cleaning.	Follow instructions for rinsing and completely air drying the filters before reassembling.
Vacuum turns off on its own.	Battery is low	Check the battery indicator lights and recharge if needed.
	Check for blockages	Empty the dust box and clean the filters. Check the metal tube, accessories and openings and remove any blockages.
	Machine is overheated	Allow the main unit of the vacuum to cool for at least for 4 minutes and restart the vacuum
Filter cannot be inserted correctly	Filter not fitting properly in slot	Check filter and fitting are correct
	Brush roller not inserted correctly/blocked or Flashes red	Check that the brush roller is correctly fitted and remove any string, carpet fibers or hair that may be wrapped around the rolling brush
Red flashing battery	Battery level is under 10%	Charge the battery as soon as possible.
	Suction blocked or flashes red 6 times	Check the brush rollers, suction tube and suction opening for dirt/blockages

© 2024 The Investment Company Europe B.V. HYUNDAI is a trademark of HYUNDAI Corporation holdings, Korea. Licensed to The Investment Company Europe B.V. All rights reserved.

Licensed by Hyundai Corporation Holdings, Korea. Imported/Distributed by The Investment Company Europe B.V. exclusively developed for sales in the Netherlands, Belgium, and Luxembourg.

PATENT PENDING

The artwork and design of this package are protected by European copyright law and may not be reproduced, distributed, displayed, published or used for any purpose without prior written permission. It is not permitted to alter, or reproduce any trademarks or copyright notice from this package.

NL / EN - www.alleenonline.nl
BE / FR - www.alleenonline.be

Lees deze gebruikershandleiding aandachtig door om het gebruik van de draadloze stofzuiger volledig te begrijpen. Bewaar de handleiding voor toekomstig gebruik, aangezien deze belangrijke informatie bevat.

VEILIGHEIDSLINSTRUCTIES

De stofzuiger is speciaal bedoeld voor huishoudelijk gebruik; gebruik hem niet voor commerciële of andere doeleinden.

1. Gebruik de stofzuiger niet om wasmiddel, kerosine, glasafval, naalden, sigarettenas, bevochtigd stof, rioolwater, lucifers, soortgelijke artikelen of welke vloeistof dan ook op te zuigen.
2. Gebruik de stofzuiger niet om cement, gipspoeder, muurstroom en soortgelijke kleine deeltjes op te zuigen, of speelgoed, papier vulmiddel en andere grotere voorwerpen, die verstopping van de stofzuiger, doorbranden van de motor en andere storingen kunnen veroorzaken.
3. Gebruik de stofzuiger niet in de buurt van vuurbronnen en andere plaatsen met hoge temperaturen.
4. Wanneer de stofzuiger wordt gebruikt, let er dan op dat u HEPA en de rolborstel correct installeert voordat u het apparaat gebruikt.
5. Houd er bij gebruik van de stofzuiger rekening mee dat de zuiginlaat niet verstopt kan raken en dat de rolborstel niet geblokkeerd kan worden, anders kan er motorstoring ontstaan.
6. Giet of spat geen water of andere vloeistoffen in de machine, om kortsluiting en doorbranden van de machine te voorkomen.
7. Wanneer u de filters van de stofzuiger reinigt, verwijder ze dan en was ze met water, indien aanbevolen door de fabrikant; Wanneer u ze nodig heeft, installeer dan de gedroogde filters in de stofzuiger. Gebruik de natte filters niet, anders kan de machine door kortsluiting doorbranden.
8. Gebruik een droge doek om de stofzuiger schoon te maken, gebruik geen benzine, bananenolie etc., anders kan de schaal barsten of vervagen. Gebruik en bewaar de machine niet onder extreem ongunstige omstandigheden, zoals extreme temperaturen. Gebruik de stofzuiger bij een kamertemperatuur van 5°C~ 40°C. Bewaar het op een koele en droge plaats. Blootstelling aan zonlicht gedurende lange tijd moet worden verboden.
9. Zorg ervoor dat de netspanning overeenkomt met de spanning vermeld op het typeplaatje van het apparaat en dat het stopcontact geaard is.
10. Gebruik het apparaat niet als het gevallen is of als er zichtbare tekenen van schade zijn.
11. Probeer het apparaat niet zelf te repareren. Neem contact op met onze officiële technische ondersteuningsdienst.
12. Gebruik geen accessoires die niet door de fabrikant zijn aanbevolen, aangezien deze letsels of schade kunnen veroorzaken.
13. Schakel het apparaat uit en haal de stekker uit het stopcontact als u het langere tijd niet gebruikt, voordat u het schoonmaakt of repareert, voordat u onderdelen bevestigt en voordat u de batterij verwijdert.
14. Breng op geen enkele manier wijzigingen aan de oplader aan.
15. Gebruik geen batterij die niet bij het originele product is geleverd.
16. Het apparaat is niet bedoeld voor gebruik door kinderen jonger dan 12 jaar. Het kan worden gebruikt door kinderen ouder dan 12 jaar, zolang ze onder voortdurend toezicht staan.
17. Dit apparaat is niet bedoeld om te worden gebruikt door personen met verminderde fysieke, zintuiglijke of mentale capaciteiten of een gebrek aan ervaring of kennis, tenzij zij onder toezicht staan of instructies hebben gekregen over het veilige gebruik van het apparaat door een persoon die verantwoordelijk is voor hun veiligheid en begriip de gevaren die eraan verbonden zijn.
18. Houd toezicht op jonge kinderen om er zeker van te zijn dat ze niet met het apparaat spelen. Als het apparaat door of in de buurt van kinderen wordt gebruikt, is streng toezicht noodzakelijk.

BATTERIJ-INSTRUCTIES

- Dit apparaat bevat Li-ion-batterijen. Verbrand ze niet en stel ze niet bloot aan hoge temperaturen, omdat ze kunnen ontploffen.
- Onder extreme omstandigheden kunnen lekkages uit de accu of accucellen optreden. Raak geen vloeistof aan die uit de batterij lekt. Als de vloeistof in contact komt met de huid, was deze dan

onmiddellijk met water en zeep. Als de vloeistof in de ogen komt, spoel deze dan onmiddellijk gedurende minimaal 10 minuten met schoon water en zoek medische hulp. Draag handschoenen bij het hanteren van de batterij en gooi deze onmiddellijk weg in overeenstemming met de plaatselijke regelgeving.

- Vermijd contact tussen de batterij en kleine metalen voorwerpen zoals paperclips, munten, sleutels, spijkers of schroeven.
- Voordat u een nieuwe accu gebruikt of de accu voor de eerste keer gebruikt na langdurige opslag, dient u de accu volledig op te laden. Als het apparaat voor langere tijd wordt opgeslagen en niet wordt gebruikt, zorg er dan voor dat de accu volledig is opgeladen en zorg ervoor dat de accu minimaal één keer per drie maanden wordt opgeladen en ontladen.

PRODUCTCOMPONENTEN

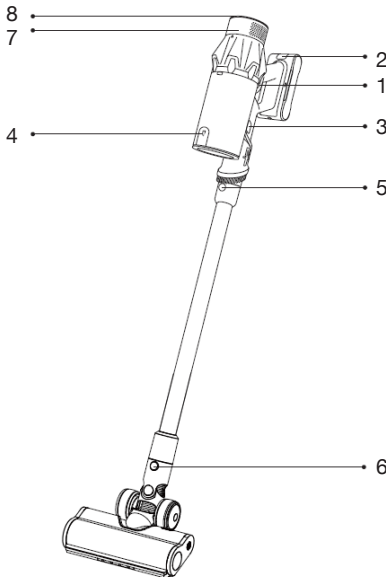

9

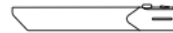

10

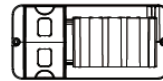

11

- | | |
|---|---|
| 1. Schakelknop | 2. Knop voor het verwijderen van de batterij |
| 3. Ontgrendeling stofbak | 4. Knop stofontgrendeling |
| 5. Knop voor verwijderen van hoofdeenheid | 6. Knop voor verwijderen van elektrische vloerborstel |
| 7. Luchtuitlaat HEPA-filter | 8. Aanraakscherm |
| 9. Geïntegreerd combinatiemondstuk | 10. Spleetmondstuk |
| 11. Wandmontage | |

TOUCHSCREEN BESCHRIJVING

1. Snelheidsregelknop
2. Weergave zuigniveau
3. Batterijweergave
4. Verstopping van de borstels
5. Zuig geblokkeerd
6. Automatische modus

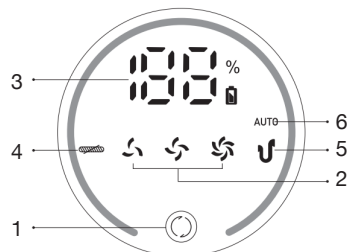

DE BATTERIJ OPLADEN

- De stofzuiger wordt aangedreven door de ingebouwde lithiumbatterij. Laad de batterij vóór het eerste gebruik minimaal 5 uur op.
- Tijdens het werk van de machine, wanneer de vermogensweergave slechts 10% is, knippert het vermogensweergavenummer. Dit is een herinnering dat de batterij bijna leeg is en op tijd moet worden opgeladen om het gebruik niet te beïnvloeden.
- Je kunt de batterij op twee manieren opladen - zie hieronder Methode 1 & Methode 2
- De stofzuiger werkt niet tijdens het opladen.
- De stofzuiger kan niet worden opgeladen als de omgevingstemperatuur lager is dan 10 °C/50 °F of hoger dan 45 °C/113 °F.

Opladmethoden

Methode 1:

Het product kan op het apparaat worden opgeladen. Op het digitale scherm wordt het laadproces weergegeven, wanneer de batterij bij 100% vol is.

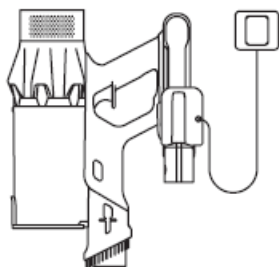

Methode 2:

Het accupakket kan eruit worden getrokken en afzonderlijk worden opgeladen. Het batterij-indicatielampje knippert groen. Wanneer de batterij volledig is opgeladen, brandt het groene lampje altijd.

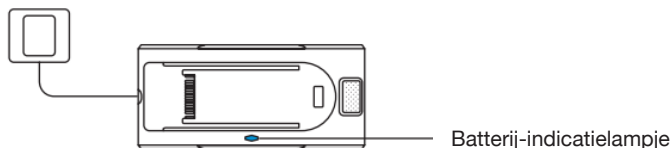

IN ELKAAR ZETTEN

1. Installeer de accu

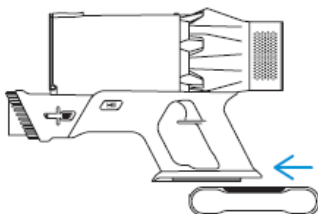

2. Installeer het gewenste reinigingsaccessoire

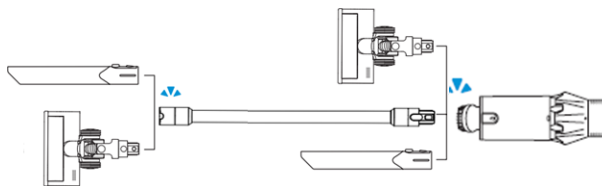

MANIER VAN HANDELEN

1. Druk op de schakelknop, de machine begint te werken. Druk nogmaals op de knop om de machine uit te schakelen.

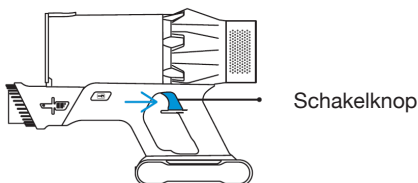

2. Je kunt kiezen tussen de verschillende zuigkracht door de snelheidsregelknop aan te raken. Het apparaat start in de AUTO-modus.

Eenmaal aanraken voor laag zuigniveau (looptijd tot 60 min)

Twee keer aanraken voor gemiddeld zuigniveau (looptijd tot 30 min.)

Driemaal aanraken voor hoog zuigniveau (looptijd tot 17 min.)

Raak vier keer aan om terug te gaan naar de AUTO-modus

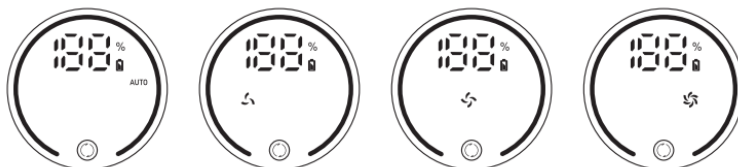

Wanneer de machine aan een bepaalde zuigkracht werkt, drukt u op de AAN/UIT-knop. De machine stopt met werken.

INSTALLATIE

Houd de muurbeugel tegen de muur door de twee bevestigingsschroefgaten en bevestig hem met schroeven aan de muur of plak hem op de muur met 3M tape en plaats vervolgens de stofzuiger op de muur.

Waarschuwing!

- Zorg ervoor dat er zich geen gas-, water- of elektriciteitskabels en -draden achter het montagegebied bevinden.
- Om te voorkomen dat het dock naar beneden valt, moet u ervoor zorgen dat het stevig geïnstalleerd is.

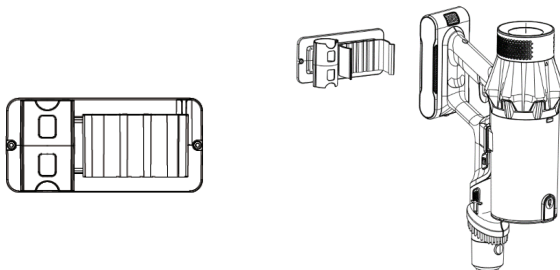

REINIGING EN ONDERHOUD

Wanneer de filters door overmatig stof verstopt zijn, moeten ze gereinigd worden en indien nodig ook vervangen worden. Om een maximale efficiëntie te garanderen, wordt aangeraden de filters regelmatig schoon te maken (minimaal twee keer per maand) en de filters minimaal één keer per jaar te vervangen. Zowel het reinigen als het vervangen zijn afhankelijk van het gebruik. Bij het opzuigen van fijn stof of bij intensief gebruik van de machine kan een frequentere reiniging nodig zijn.

Maak de stofbox schoon

Voorzichtigheid! Schakel de stofzuiger uit voordat u deze schoonmaakt.

Als de stofbox gevuld is met stof, kan de stofzuiger stoppen om oververhitting te voorkomen.

Maak de stofbox schoon voordat deze tot aan de MAX-lijn gevuld is.



Maak de filters schoon

1. Druk op de ontgrendelingsknop van de stofbak om de stofbak los te maken.
2. Draai het HEPA-inlaatfilter met de klok mee om het los te maken.
3. Trek het metalen filtercompartiment eruit.
4. Draai het HEPA-uitlaatfilter tegen de klok in om het los te maken.
5. Schud het vuil eraf door met de filters tegen uw afvalcontainer te tikken
6. Was de filters alleen met koud water en onder de stromende kraan. Herhaal het wassen van het filter totdat er schoon water uit stroomt. Niet in water onderdompelen.
7. Tik op het filter om overtollig water te verwijderen en laat het volledig drogen. Laat de filters minimaal 24 uur volledig drogen in een droge ruimte met goede luchtcirculatie, uit de buurt van direct zonlicht, warmtebronnen zoals verwarmingstoestellen enz.

Zorg ervoor dat de filters volledig droog zijn voordat u ze installeert.

VOORZICHTIGHEID:

- Maak de filters niet schoon in een wasmachine.
- Gebruik geen föhn om ze te drogen.
- Gebruik het apparaat nooit zonder filters.

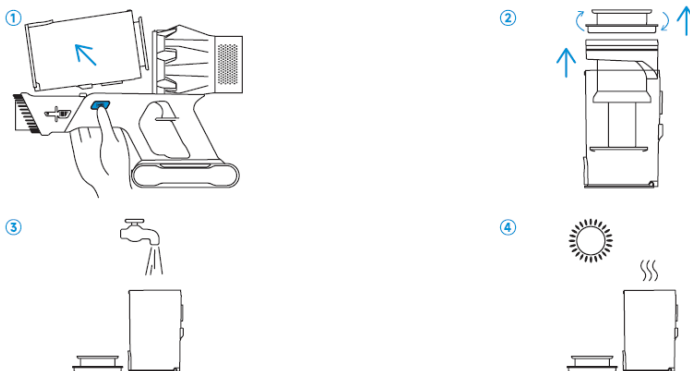

REINIG DE GEMOTORISEERDE VLOERBORSTEL

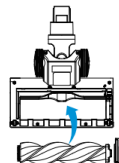
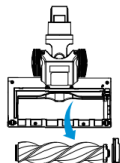

1. Schakel de stofzuiger uit, druk op de ontgrendelingsknop van de vloerborstel om de vloerborstel uit de metalen buis te verwijderen.
2. Druk op de ontgrendelingsknop van de rolborstel om de borgstrip van de rolborstel los te maken.
3. Haal de borgstrip van de rolborstel eruit en til de rolborstel op om deze te verwijderen.
4. Maak de rolborstel schoon met een schaar of ander gereedschap, spoel de rolborstel af en laat hem aan de lucht drogen.
5. Installeer de rolborstel opnieuw door eerst het vaste uitstekende uiteinde erin te steken en vervolgens op zijn plaats te klikken.
6. Duw de borgstrip van de rolborstel naar binnen totdat u een klik hoort.



PROBLEEMOPLOSSEN

Schakel het apparaat uit en trek de stekker uit het stopcontact voordat u eventuele storingen verhelpt! Als u dit niet doet, kan dit leiden tot letsel of een elektrische schok.

Probleem	Mogelijke oorzaken	Oplossing
Apparaat werkt niet	Batterij is leeg	Laad de batterij op
	Filters zijn vuil	Reinig de filters, vervang indien nodig het HEPA-filter
	Borstelrol is geblokkeerd	Reinig de borstelrol en verwijder indien nodig vuil zoals haren en vezels.
Batterij laadt niet op	Apparaat of laadstation is niet correct op een stopcontact aangesloten	Sluit de netadapter correct aan op een werkend stopcontact
	Er is geen contact met het laadstation tot stand gebracht	Hang het handapparaat op de juiste manier in het laadstation
De zuigkracht neemt af	De zuigopening van de container is geblokkeerd	Maak de aanzuigopening van het handapparaat schoon en controleer de aanzuigbuis op eventuele vervuiling.
	Stofcontainer is vol	Maak het stofreservoir leeg
	Filters zijn vuil	Reinig de filters, vervang indien nodig het HEPA-filter
	Borstelrol is geblokkeerd	Reinig de borstelrol en verwijder indien nodig vuil zoals haren en vezels.

De stofzuiger zuigt geen vuil op. Geen zuigkracht of lichte zuigkracht.	De stofbox is mogelijk vol	maak de stofbox leeg.
	Controleer op verstoppingen	Verwijder verstoppingen door het mondstuk van het spleetmondstuk en de vloerborstel; verwijder eventueel touwtjes, haar enz. die rond de rolborstel zijn gewikkeld. Maak de verbinding tussen het hoofdapparaat en de metalen buis vrij van verstoppingen. Verwijder al het vuil uit de metalen buis.
	Controleer de filters om te zien of ze gereinigd moeten worden.	Volg de instructies voor het spoelen en volledig aan de lucht laten drogen van de filters voordat u ze weer in elkaar zet.
Het vacuüm schakelt vanzelf uit.	Batterij is bijna leeg	Controleer de batterij-indicatielampjes en laad deze indien nodig op.
	Controleer op verstoppingen	Leeg de stofbox en maak de filters schoon. Controleer de metalen buis, accessoires en openingen en verwijder eventuele verstoppingen.
	Machine is oververhit	Laat de hoofdeenheid van de stofzuiger minimaal 4 minuten afkoelen en start de stofzuiger opnieuw
Filter kan niet correct worden geplaatst	Filter past niet goed in de sleuf	Controleer of het filter en de fitting correct zijn
	Borstelrol niet correct geplaatst/geblokkeerd of knippert rood	Controleer of de borstelrol correct is aangebracht en verwijder eventueel touwtjes, tapijtvezels of haar dat rond de rolborstel is gewikkeld
Rood knipperende batterij	Batterijniveau is minder dan 10%	Laad de batterij zo snel mogelijk op.
	Zuiging geblokkeerd of knippert 6 keer rood	Controleer de borstelrollen, zuigbuis en zuigopening op vuil/verstoppingen

© 2024 The Investment Company Europe B.V. HYUNDAI is een handelsmerk van HYUNDAI Corporation holdings, Korea. In licentie gegeven Aan The Investment Company Europe B.V. Alle rechten voorbehouden.

Onder licentie van HYUNDAI Corporation Holdings, Korea Geïmporteerd/gedistribueerd door The Investment Company Europe B.V, exclusief ontwikkeld voor verkoop in Nederland, België en Luxemburg.

PATENT AANGEVRAAGD

De illustraties en het ontwerp van dit pakket zijn beschermd door de Europese auteursrechtwetgeving en mogen niet worden gereproduceerd, gedistribueerd, weergegeven, gepubliceerd of gebruikt voor welk doel dan ook zonder voorafgaande schriftelijke toestemming. Het is niet toegestaan om handelsmerken of copyrightvermeldingen van dit pakket te wijzigen of te reproduceren pakket.

Veillez lire attentivement ce manuel d'utilisation pour bien comprendre l'utilisation de l'aspirateur sans fil. Conservez le manuel pour référence future car il contient des informations importantes.

CONSIGNES DE SÉCURITÉ

L'aspirateur est spécialement utilisé à des fins domestiques, veuillez ne pas l'utiliser à des fins commerciales ou autres.

1. Veuillez ne pas utiliser l'aspirateur pour aspirer du détergent, du kérosène, des déchets de verre, des aiguilles, des cendres de cigarettes, de la poussière humide, des eaux usées, des allumettes, des articles similaires ou tout autre liquide.
2. Veuillez ne pas utiliser l'aspirateur pour aspirer du ciment, de la poudre de gypse, de la puissance murale et de petites particules similaires, ou des jouets, du papier de remplissage et d'autres objets plus gros, ce qui pourrait provoquer un colmatage de l'aspirateur, un grillage du moteur et un autre dysfonctionnement.
3. Veuillez ne pas utiliser l'aspirateur à proximité d'une source d'incendie ou d'autres endroits à haute température.
4. Lorsque l'aspirateur est utilisé, veillez à installer correctement le HEPA et la brosse roulante avant d'utiliser l'appareil.
5. Lorsque l'aspirateur est utilisé, veillez noter que l'entrée d'aspiration ne peut pas être obstruée et que la brosse roulante ne peut pas être bloquée, sinon une panne du moteur pourrait survenir.
6. Veuillez ne pas jeter ou éclabousser de l'eau ou tout autre liquide dans la machine, afin d'éviter un court-circuit et un grillage de la machine.
7. Lors du nettoyage des filtres de l'aspirateur, veillez les retirer et les laver à l'eau si recommandé par le fabricant ; Lorsque vous devez les utiliser, veillez installer les filtres séchés dans l'aspirateur. N'utilisez pas de filtres humides, sinon la machine pourrait brûler à cause du court-circuit.
8. Veuillez utiliser un chiffon sec pour nettoyer l'aspirateur, n'utilisez pas d'essence, d'huile de banane, etc., sinon des fissures ou une décoloration de la coque pourraient se produire. Veuillez ne pas utiliser et stocker la machine dans des conditions extrêmement défavorables, telles que des températures extrêmes. Utilisez l'aspirateur à une température ambiante de 5°C ~ 40°C. Veuillez le conserver dans un endroit frais et sec. L'exposition prolongée au soleil doit être interdite.
9. Assurez-vous que la tension du secteur correspond à la tension indiquée sur la plaque signalétique de l'appareil et que la prise est mise à la terre.
10. N'utilisez pas l'appareil s'il est tombé ou s'il présente des signes visibles de dommages.
11. N'essayez pas de réparer l'appareil vous-même. Contactez notre service d'assistance technique officiel.
12. N'utilisez aucun accessoire non recommandé par le fabricant, car ils pourraient provoquer des blessures ou des dommages.
13. Éteignez et débranchez l'appareil du secteur lorsqu'il n'est pas utilisé pendant une longue période, avant de le nettoyer ou de le réparer, avant de fixer des composants et avant de retirer la batterie.
14. Ne modifiez jamais le chargeur de quelque manière que ce soit.
15. N'utilisez aucune batterie qui n'a pas été fournie avec le produit d'origine.
16. L'appareil n'est pas destiné à être utilisé par des enfants de moins de 12 ans. Il peut être utilisé par des enfants de plus de 12 ans, à condition qu'ils soient surveillés en permanence.
17. Cet appareil n'est pas destiné à être utilisé par des personnes ayant des capacités physiques, sensorielles ou mentales réduites ou un manque d'expérience ou de connaissances, à moins qu'elles n'aient reçu une supervision ou des instructions concernant l'utilisation de l'appareil en toute sécurité par une personne responsable de leur sécurité et comprendre les dangers encourus.
18. Surveillez les jeunes enfants pour vous assurer qu'ils ne jouent pas avec l'appareil. Une surveillance étroite est nécessaire lorsque l'appareil est utilisé par ou à proximité d'enfants.

INSTRUCTIONS SUR LA BATTERIE

- Cet appareil comprend des batteries Li-ion, ne les incinerez pas et ne les exposez pas à des températures élevées, car elles pourraient exploser.

- Des fuites de la batterie ou des cellules de la batterie peuvent se produire dans des conditions extrêmes. Ne touchez aucun liquide qui s'écoule de la batterie. Si le liquide entre en contact avec la peau, laver immédiatement à l'eau et au savon. Si le liquide entre en contact avec les yeux, rincez-les immédiatement à l'eau claire pendant au moins 10 minutes et consultez un médecin. Portez des gants pour manipuler la batterie et jetez-la immédiatement conformément aux réglementations locales.
- Évitez tout contact entre la batterie et les petits objets métalliques tels que des trombones, des pièces de monnaie, des clés, des clous ou des vis.
- Avant d'utiliser une nouvelle batterie ou avant d'utiliser la batterie pour la première fois après un stockage à long terme, chargez complètement la batterie. Lorsque l'appareil est stocké et non utilisé pendant de longues périodes, assurez-vous que la batterie est complètement chargée et assurez-vous que la batterie est chargée et déchargée au moins une fois tous les trois mois.

COMPOSANTS DU PRODUIT

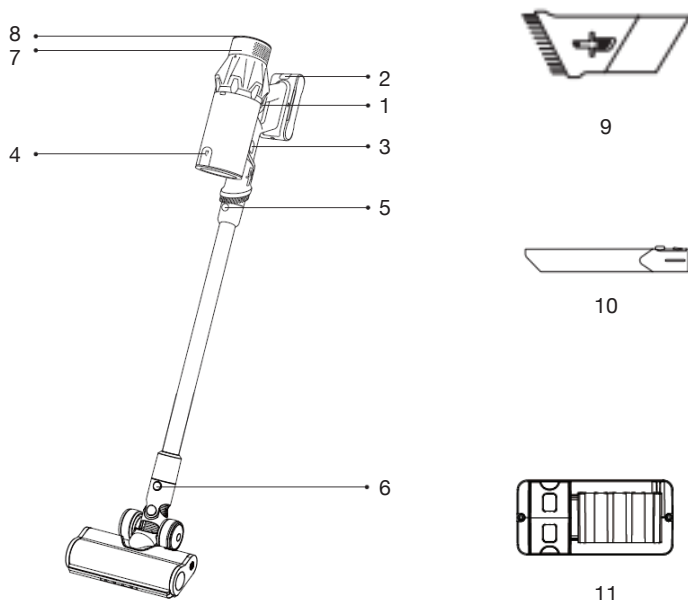

- | | |
|--|---|
| 1. Bouton de commutation | 2. Bouton de retrait de la batterie |
| 3. Déverrouillage du bac à poussière | 4. Bouton de déverrouillage de la poussière |
| 5. Bouton de retrait de l'unité principale | 6. Bouton de retrait de la brosse électrique pour sol |
| 7. Filtre HEPA de sortie d'air | 8. Écran tactile |
| 9. Outil combiné intégré | 10. Suceur plat |
| 11. Support mural | |

DESCRIPTION DE L'ÉCRAN TACTILE

1. Bouton de contrôle de vitesse
2. Affichage du niveau d'aspiration
3. Affichage de la batterie
4. Blocage des brosses
5. Aspiration bloquée
6. Mode automatique

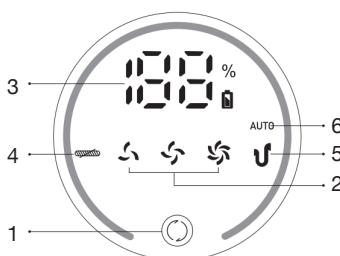

CHARGEMENT DE LA BATTERIE

- L'aspirateur est alimenté par la batterie au lithium intégrée. Avant la première utilisation, chargez la batterie pendant au moins 5 heures.
- Pendant le fonctionnement de la machine, lorsque l'affichage de la puissance n'est que de 10 %, le numéro d'affichage de la puissance clignote. Ceci est un rappel que la batterie est faible et doit être chargée à temps pour éviter d'affecter l'utilisation.
- Vous pouvez charger la batterie de deux manières - voir ci-dessous Méthode 1 et Méthode 2
- L'aspirateur ne peut pas fonctionner pendant le chargement.
- L'aspirateur ne peut pas être chargé lorsque la température ambiante est inférieure à 10°C/50°F ou supérieure à 45°C/113°F.

Méthodes de chargement

Méthode 1 :

Le produit peut être chargé sur l'appareil. L'écran numérique affichera le processus de charge, lorsqu'à 100 %, la batterie est pleine.

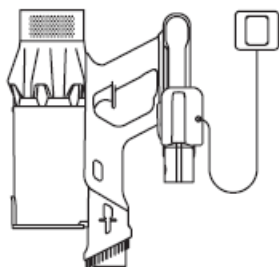

Méthode 2 :

Le pack batterie peut être retiré et chargé séparément. Le voyant de la batterie clignote en vert. Lorsque la batterie est complètement chargée, le voyant vert est toujours allumé.

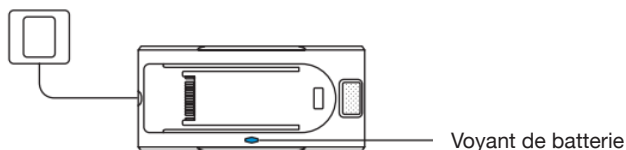

ASSEMBLAGE

1. Installez la batterie

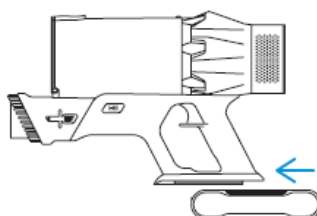

2. Installez l'accessoire de nettoyage que vous préférez

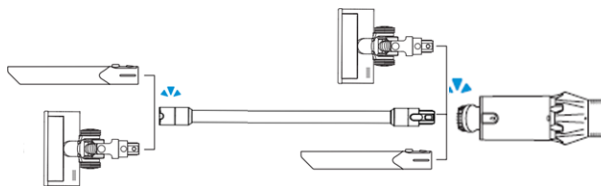

MÉTHODE D'OPERATION

1. Appuyez sur le bouton interrupteur, la machine commencera à fonctionner. Appuyez à nouveau sur le bouton pour éteindre la machine.

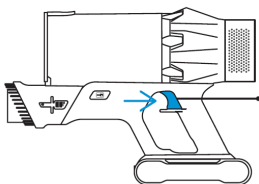

Le bouton de l'interrupteur

2. Vous pouvez choisir entre les différentes puissances d'aspiration en touchant le bouton de contrôle de vitesse. L'appareil démarre en mode AUTO.

Appuyez une fois pour un niveau d'aspiration faible

(durée de fonctionnement jusqu'à 60 min)

Appuyez deux fois pour le niveau d'aspiration moyen

(durée de fonctionnement jusqu'à 30 min)

Appuyez trois fois pour un niveau d'aspiration élevé

(durée de fonctionnement jusqu'à 17 min)

Appuyez quatre fois pour revenir au mode AUTO

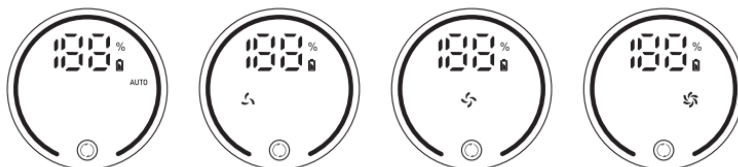

Lorsque la machine fonctionne à n'importe quelle aspiration, appuyez sur le bouton ON/OFF, la machine cessera de fonctionner.

INSTALLATION

Maintenez le support mural contre le mur à travers les deux trous de vis de fixation et fixez-le au mur avec des vis ou collez-le au mur avec du ruban adhésif 3M, puis placez l'aspirateur sur le mur.

Avertissement!

- Veuillez vous assurer qu'il n'y a pas de câbles et fils de gaz, d'eau ou électriques derrière la zone de montage.
- Pour éviter que la station d'accueil ne tombe, assurez-vous qu'elle soit fermement installée.

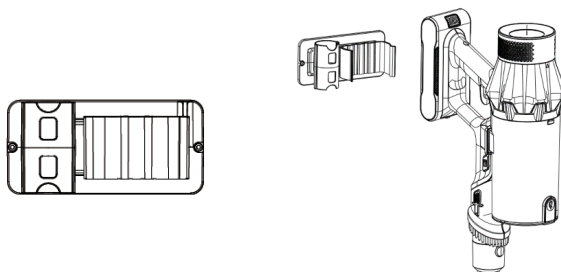

NETTOYAGE ET ENTRETIEN

Lorsque les filtres sont obstrués par une poussière excessive, ils doivent être nettoyés et si nécessaire, ils peuvent également être remplacés. Pour garantir une efficacité maximale, il est suggéré de nettoyer les filtres régulièrement (au moins deux fois par mois) et de remplacer les filtres au moins une fois par an. Le nettoyage et le remplacement dépendent de l'utilisation. Un nettoyage plus fréquent peut être nécessaire lors de l'aspiration de poussières fines ou d'une utilisation intensive de la machine.

Nettoyer le bac à poussière

Prudence! Éteignez l'aspirateur avant de le nettoyer.

Si le bac à poussière est rempli de poussière, l'aspirateur peut s'arrêter pour éviter une surchauffe.

Nettoyez le bac à poussière avant qu'il ne se remplisse jusqu'à la ligne MAX.

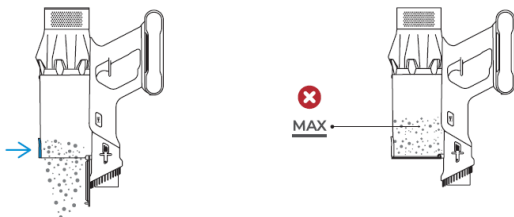

Nettoyer les filtres

1. Appuyez sur le bouton de déverrouillage du bac à poussière pour libérer le bac à poussière.
2. Tournez le filtre HEPA d'entrée dans le sens des aiguilles d'une montre pour le libérer.
3. Retirez le compartiment du filtre métallique.
4. Tournez le filtre HEPA de sortie dans le sens inverse des aiguilles d'une montre pour le libérer.
5. Secouez les débris en tapotant les filtres contre votre poubelle
6. Lavez les filtres uniquement à l'eau froide, sous le robinet. Répétez le lavage du filtre jusqu'à ce que de l'eau propre coule. Ne pas plonger dans l'eau.
7. Tapotez le filtre pour éliminer tout excès d'eau et laissez sécher complètement. Laissez les filtres sécher complètement dans un endroit sec avec une bonne circulation d'air pendant au moins 24 heures, à l'abri de la lumière directe du soleil, des sources de chaleur comme les appareils de chauffage, etc.

Assurez-vous que les filtres sont complètement secs avant de les installer.

PRUDENCE:

- Ne nettoyez pas les filtres dans une machine à laver.
- N'utilisez pas de sèche-cheveux pour les sécher.
- N'utilisez jamais l'appareil sans filtres.

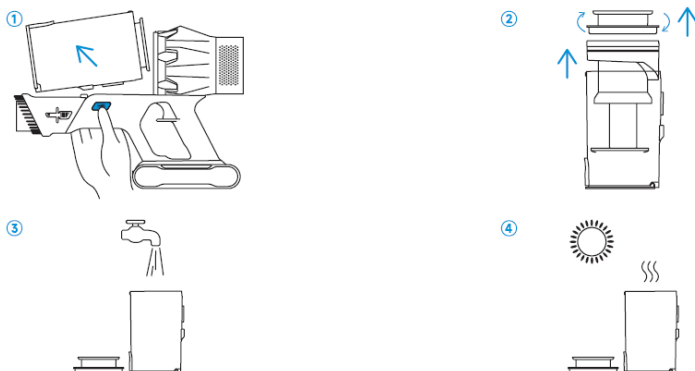

NETTOYER LA BROSSE À SOL MOTORISÉE

1. Éteignez l'aspirateur, appuyez sur le bouton de déverrouillage de la brosse à sol pour retirer la brosse à sol du tube métallique.
2. Appuyez sur le bouton de déverrouillage de la brosse roulante pour libérer la bande de verrouillage de la brosse roulante.
3. Retirez la bande de verrouillage de la brosse roulante et soulevez la brosse roulante pour la retirer.
4. Nettoyez la brosse roulante à l'aide de ciseaux ou d'autres outils, rincez puis séchez la brosse roulante à l'air libre.
5. Réinstallez la brosse roulante en insérant d'abord l'extrémité fixe saillante, puis en cliquant en place.
6. Poussez la bande de verrouillage de la brosse roulante jusqu'à ce que vous entendiez un clic.

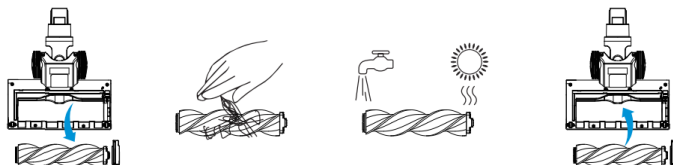



DÉPANNAGE

Éteignez l'appareil et débranchez la fiche secteur avant de remédier à un défaut !

Ne pas le faire pourrait entraîner des blessures ou un choc électrique.

Problème	Causes possibles	Solution
L'appareil ne fonctionne pas	La batterie est vide	Charger la batterie
	Les filtres sont sales	Nettoyer les filtres, remplacer le filtre HEPA si nécessaire
	Le rouleau-brosse est bloqué	Nettoyez le rouleau de la brosse et retirez les débris tels que les cheveux et les fibres si nécessaire.
La batterie ne se charge pas	L'appareil ou la station de recharge n'est pas correctement connecté à une prise de courant	Connectez correctement l'adaptateur secteur à une prise de courant fonctionnelle.
	Le contact avec la borne de recharge n'a pas été établi	Accrochez correctement l'appareil portable à la station de charge
La puissance d'aspiration diminuée	L'ouverture d'aspiration du récipient est bloquée	Nettoyez l'ouverture d'aspiration de l'appareil portable et vérifiez que le tube d'aspiration n'est pas sale.
	Le bac à poussière est plein	Videz le bac à poussière
	Les filtres sont sales	Nettoyer les filtres, remplacer le filtre HEPA si nécessaire
	Le rouleau-brosse est bloqué	Nettoyez le rouleau de la brosse et retirez les débris tels que les cheveux et les fibres si nécessaire.

L'aspirateur ne ramasse pas les débris. Pas d'aspiration ou aspiration légère.	Le bac à poussière est peut-être plein	videz le bac à poussière.
	Vérifier les blocages	Débarrassez la buse du suceur plat et la brosse de sol des blocages ; retirez toute ficelle, cheveux, etc. qui pourraient être enroulés autour de la brosse roulante. Dégagez la connexion entre l'unité principale et le tube métallique des blocages. Éliminez tous les débris du tube métallique.
	Vérifiez les filtres pour voir s'ils ont besoin d'être nettoyés.	Suivez les instructions de rinçage et de séchage complet des filtres avant de les remonter.
L'aspirateur s'éteint tout seul.	La batterie est faible	Vérifiez les voyants de la batterie et rechargez-la si nécessaire.
	Vérifier les blocages	Videz le bac à poussière et nettoyez les filtres. Vérifiez le tube métallique, les accessoires et les ouvertures et éliminez tout blocage.
	La machine est surchauffée	Laissez l'unité principale de l'aspirateur refroidir pendant au moins 4 minutes et redémarrez l'aspirateur.
Le filtre ne peut pas être inséré correctement	Le filtre ne s'insère pas correctement dans la fente	Vérifiez que le filtre et le raccord sont corrects
	Le rouleau-brosse n'est pas correctement inséré/bloqué ou clignote en rouge	Vérifiez que le rouleau-brosse est correctement installé et retirez toute ficelle, fibres de tapis ou cheveux qui pourraient s'enrouler autour de la brosse roulante.
Batterie rouge clignotante	Le niveau de la batterie est inférieur à 10 %	Chargez la batterie dès que possible.
	Aspiration bloquée ou clignote en rouge 6 fois	Vérifiez les rouleaux de brosse, le tube d'aspiration et l'ouverture d'aspiration pour déceler de la saleté/des blocages.

© 2024 The Investment Company Europe B.V. HYUNDAI est une marque commerciale de HYUNDAI Corporation holdings, Corée. Sous licence de The Investment Company Europe B.V. Tous droits réservés.

Sous licence de HYUNDAI Corporation Holdings, Corée Importé/Distribué par The Investment Company Europe B.V. Développé exclusivement pour les ventes aux Pays-Bas, en Belgique et au Luxembourg.

BREVET EN COURS

L'illustration et la conception de ce paquet sont protégées par la loi européenne sur le droit d'auteur et ne peuvent être reproduites, distribuées, affichées, publiées ou utilisées à quelque fin que ce soit sans autorisation écrite préalable. Il est interdit de modifier ou de reproduire toute marque ou avis de droit d'auteur de ce forfait.

Lesen Sie diese Bedienungsanleitung bitte sorgfältig durch, um die Verwendung des kabellosen Staubsaugers vollständig zu verstehen. Bewahren Sie die Bedienungsanleitung zum späteren Nachschlagen auf, da sie wichtige Informationen enthält.

SICHERHEITSHINWEISE

Der Staubsauger ist speziell für den Haushalt bestimmt. Verwenden Sie ihn bitte nicht für gewerbliche oder andere Zwecke.

1. Verwenden Sie den Staubsauger bitte nicht zum Aufsaugen von Reinigungsmitteln, Kerosin, Glasabfällen, Nadeln, Zigarettenasche, feuchtem Staub, Abwasser, Streichhölzern, ähnlichen Gegenständen oder Flüssigkeiten.
2. Verwenden Sie den Staubsauger bitte nicht zum Aufsaugen von Zement, Gipspulver, Netzsteckern und ähnlichen kleinen Partikeln oder Spielzeug, Papierfüllmaterial und anderen größeren Gegenständen, da dies zu Verstopfungen des Staubsaugers, Durchbrennen des Motors und anderen Störungen führen kann.
3. Verwenden Sie den Staubsauger bitte nicht in der Nähe von Feuerquellen und anderen Orten mit hohen Temperaturen.
4. Achten Sie bei der Verwendung des Staubsaugers darauf, dass Sie den HEPA-Filter und die Rollbürste vor der Inbetriebnahme des Geräts richtig installieren.
5. Beachten Sie bei der Verwendung des Staubsaugers, dass der Saugeinlass nicht verstopft und die Rollbürste nicht blockiert werden darf, da es sonst zu Motorausfällen kommen kann.
6. Bitte schütten oder spritzen Sie kein Wasser oder andere Flüssigkeiten in das Gerät, um Kurzschlüsse und ein Durchbrennen des Geräts zu vermeiden.
7. Wenn Sie die Staubsaugerfilter reinigen, entfernen Sie sie bitte und waschen Sie sie mit Wasser, wenn dies vom Hersteller empfohlen wird. Wenn Sie sie verwenden müssen, setzen Sie bitte die trockenen Filter in den Staubsauger ein. Verwenden Sie keine nassen Filter, da das Gerät sonst aufgrund des Kurzschlusses durchbrennen könnte.
8. Bitte verwenden Sie zum Reinigen des Staubsaugers ein trockenes Tuch, verwenden Sie kein Benzin, Bananenöl usw., da sonst die Schale reißt oder verblasst. Bitte verwenden und lagern Sie das Gerät nicht unter extrem widrigen Bedingungen, wie z. B. extremen Temperaturen. Verwenden Sie den Staubsauger bei einer Raumtemperatur von 5 °C bis 40 °C. Bitte lagern Sie ihn an einem kühlen und trockenen Ort. Vermeiden Sie längere Sonneneinstrahlung.
9. Stellen Sie sicher, dass die Netzspannung mit der auf dem Typenschild des Geräts angegebenen Spannung übereinstimmt und dass die Steckdose geerdet ist.
10. Verwenden Sie das Gerät nicht, wenn es heruntergefallen ist oder sichtbare Anzeichen von Beschädigungen aufweist.
11. Versuchen Sie nicht, das Gerät selbst zu reparieren. Wenden Sie sich an unseren offiziellen technischen Support.
12. Verwenden Sie kein Zubehör, das nicht vom Hersteller empfohlen wurde, da dies zu Verletzungen oder Schäden führen kann.
13. Schalten Sie das Gerät aus und ziehen Sie den Netzstecker, wenn Sie es für längere Zeit nicht verwenden, bevor Sie es reinigen oder reparieren, bevor Sie Komponenten anbringen und bevor Sie den Akku entfernen.
14. Ändern Sie das Ladegerät niemals in irgendeiner Weise.
15. Verwenden Sie keinen Akku, der nicht mit dem Originalprodukt geliefert wurde.
16. Das Gerät ist nicht für die Verwendung durch Kinder unter 12 Jahren vorgesehen. Es kann von Kindern über 12 Jahren verwendet werden, solange sie ständig beaufsichtigt werden.
17. Dieses Gerät ist nicht für die Verwendung durch Personen mit eingeschränkten körperlichen, sensorischen oder geistigen Fähigkeiten oder mangelnder Erfahrung oder Kenntnisse vorgesehen, es sei denn, sie werden von einer für ihre Sicherheit verantwortlichen Person beaufsichtigt oder in die sichere Verwendung des Geräts eingewiesen und verstehen die damit verbundenen Gefahren.
18. Beaufsichtigen Sie kleine Kinder, um sicherzustellen, dass sie nicht mit dem Gerät spielen. Wenn das Gerät von oder in der Nähe von Kindern verwendet wird, ist eine genaue Aufsicht erforderlich.

BATTERIEANLEITUNG

- Dieses Gerät enthält Lithium-Ionen-Batterien. Verbrennen Sie sie nicht und setzen Sie sie keinen hohen Temperaturen aus, da sie explodieren können.
- Unter extremen Bedingungen können die Batterie oder die Batteriezellen auslaufen. Berühren Sie keine Flüssigkeit, die aus der Batterie austritt. Wenn die Flüssigkeit mit der Haut in Kontakt kommt, waschen Sie sie sofort mit Seife und Wasser. Wenn die Flüssigkeit in die Augen gelangt, spülen Sie sie sofort mindestens 10 Minuten lang mit sauberem Wasser aus und suchen Sie einen Arzt auf. Tragen Sie beim Umgang mit der Batterie Handschuhe und entsorgen Sie sie sofort gemäß den örtlichen Vorschriften.
- Vermeiden Sie den Kontakt zwischen der Batterie und kleinen Metallgegenständen wie Büroklammern, Münzen, Schlüsseln, Nägeln oder Schrauben.
- Laden Sie die Batterie vollständig auf, bevor Sie eine neue Batterie verwenden oder die Batterie nach längerer Lagerung zum ersten Mal verwenden. Wenn das Gerät gelagert und längere Zeit nicht verwendet wird, stellen Sie sicher, dass der Akku vollständig aufgeladen ist, und stellen Sie sicher, dass die Batterie mindestens alle drei Monate geladen und entladen wird.

PRODUKTKOMPONENTEN

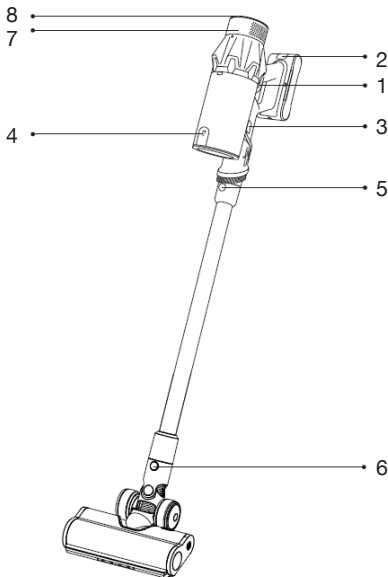

9

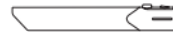

10

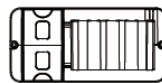

11

- | | |
|---|---|
| 1. Schaltertaste | 2. Taste zum Entfernen der Batterie |
| 3. Staubbehälterentriegelung | 4. Taste zum Entstauben |
| 5. Taste zum Entfernen der Haupteinheit | 6. Taste zum Entfernen der elektrischen Bodenbürste |
| 7. HEPA-Filter für Luftauslass | 8. Touchscreen |
| 9. Integriertes Kombinationswerkzeug | 10. Fugendüse |
| 11. Wandhalterung | |

TOUCHSCREEN-BESCHREIBUNG

1. Geschwindigkeitsregelungstaste
2. Anzeige der Saugstärke
3. Batterieanzeige
4. Bürstenverstopfung
5. Saugleistung blockiert
6. Automatikmodus

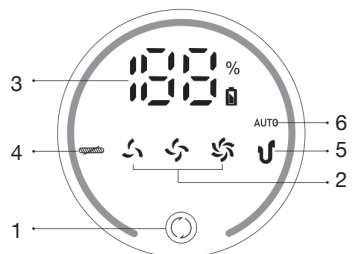

LADEN DES AKKU

- Der Staubsauger wird von der eingebauten Lithiumbatterie gespeist. Laden Sie den Akku vor dem ersten Gebrauch mindestens 5 Stunden lang auf.
- Während des Betriebs der Maschine blinkt die Anzeige, wenn die Akkuladung nur noch 10 % beträgt. Dies ist eine Erinnerung daran, dass der Akku schwach ist und rechtzeitig aufgeladen werden sollte, um die Nutzung nicht zu beeinträchtigen.
- Sie können den Akku auf zwei Arten aufladen – siehe unten Methode 1 und Methode 2
- Der Staubsauger kann während des Ladevorgangs nicht arbeiten.
- Der Staubsauger kann nicht aufgeladen werden, wenn die Umgebungstemperatur unter 10 °C/50 °F oder über 45 °C/113 °F liegt.

Lademethoden

Methode 1:

Das Produkt kann am Gerät aufgeladen werden. Auf dem digitalen Bildschirm wird der Ladevorgang angezeigt, wenn der Akku bei 100 % voll ist.

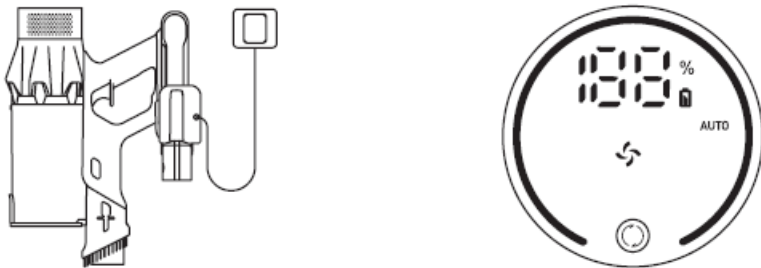

Methode 2:

Das Akkupaket kann herausgezogen und separat aufgeladen werden. Die Akkuanzeige blinkt grün. Wenn der Akku vollständig aufgeladen ist, leuchtet das grüne Licht immer.

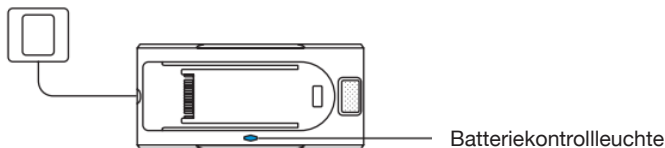

MONTAGE

1. Setzen Sie den Akku ein

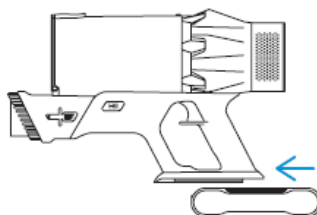

2. Installieren Sie das gewünschte Reinigungszubehör

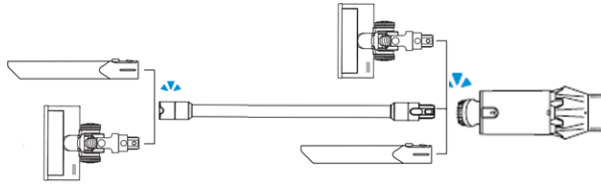

FUNKTION

1. Drücken Sie den Schalter, die Maschine beginnt zu arbeiten. Drücken Sie die Taste erneut, um die Maschine auszuschalten.

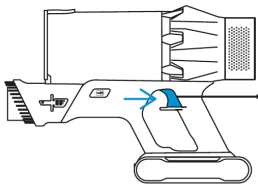

Umschalttaste

2. Sie können zwischen verschiedenen Saugstärken wählen, indem Sie die Geschwindigkeitsregelungstaste berühren. Das Gerät startet im AUTO-Modus.

Einmal berühren für niedrige Saugstärke

(Laufzeit bis zu 60 Min.)

Zweimal berühren für mittlere Saugstärke

(Laufzeit bis zu 30 Min.)

Dreimal berühren für hohe Saugstärke

(Laufzeit bis zu 17 Min.)

Viermal berühren, um in den AUTO-Modus zurückzukehren

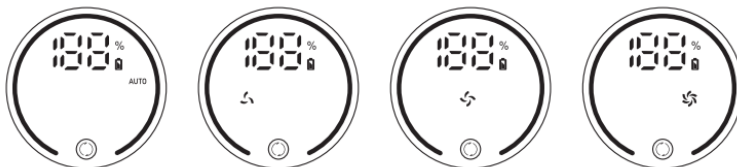

Wenn die Maschine mit einer beliebigen Saugstärke arbeitet, drücken Sie die EIN/AUS-Taste, die Maschine stoppt den Betrieb.

INSTALLATION

Halten Sie die Wandhalterung durch die beiden Befestigungsschraubenlöcher an die Wand und befestigen Sie sie mit Schrauben an der Wand oder kleben Sie sie mit 3M-Klebeband an die Wand. Platzieren Sie dann den Staubsauger an der Wand.

Achtung!

- Bitte stellen Sie sicher, dass sich hinter dem Montagebereich keine Gas-, Wasser- oder Elektrokabel und -drähte befinden.
- Um zu verhindern, dass die Dockingstation herunterfällt, stellen Sie bitte sicher, dass sie fest installiert ist.

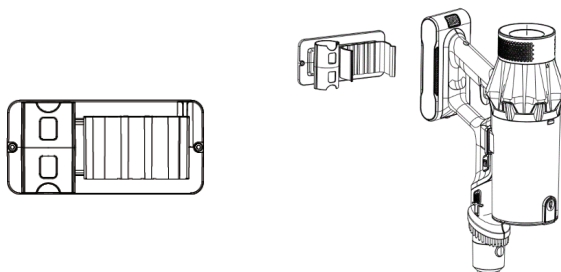

REINIGUNG UND WARTUNG

Wenn die Filter durch übermäßigen Staub verstopft sind, müssen sie gereinigt und bei Bedarf auch ausgetauscht werden. Um eine maximale Effizienz zu gewährleisten, wird empfohlen, die Filter regelmäßig (mindestens zweimal im Monat) zu reinigen und mindestens einmal im Jahr auszutauschen. Sowohl die Reinigung als auch der Austausch hängen von der Nutzung ab. Beim Aufsaugen von Feinstaub oder bei intensiver Nutzung des Geräts kann eine häufigere Reinigung erforderlich sein.

Reinigen Sie den Staubbehälter.

Achtung! Schalten Sie den Staubsauger vor der Reinigung aus.

Wenn der Staubbehälter mit Staub gefüllt ist, kann der Staubsauger anhalten, um eine Überhitzung zu vermeiden. Reinigen Sie den Staubbehälter, bevor er bis zur MAX-Markierung gefüllt ist.



Reinigen Sie die Filter.

1. Drücken Sie die Entriegelungstaste des Staubbehälters, um den Staubbehälter freizugeben.
2. Drehen Sie den HEPA-Einlassfilter im Uhrzeigersinn, um ihn freizugeben.
3. Ziehen Sie das Metallfilterfach heraus.
4. Drehen Sie den HEPA-Auslassfilter gegen den Uhrzeigersinn, um ihn freizugeben.
5. Schütteln Sie Schmutz ab, indem Sie die Filter gegen Ihren Mülleimer klopfen.
6. Waschen Sie die Filter nur mit kaltem Wasser unter fließendem Wasser. Wiederholen Sie das Waschen des Filters, bis sauberes Wasser fließt. Nicht in Wasser tauchen.
7. Klopfen Sie den Filter aus, um überschüssiges Wasser zu entfernen, und lassen Sie ihn vollständig trocknen. Lassen Sie die Filter mindestens 24 Stunden lang an einem trockenen Ort mit guter Luftzirkulation vollständig trocknen, fern von direkter Sonneneinstrahlung, Wärmequellen wie Heizgeräten usw.

Stellen Sie sicher, dass die Filter vollständig trocken sind, bevor Sie sie einsetzen.

ACHTUNG:

- Reinigen Sie die Filter nicht in der Waschmaschine.
- Verwenden Sie zum Trocknen keinen Haartrockner.
- Verwenden Sie das Gerät niemals ohne Filter.

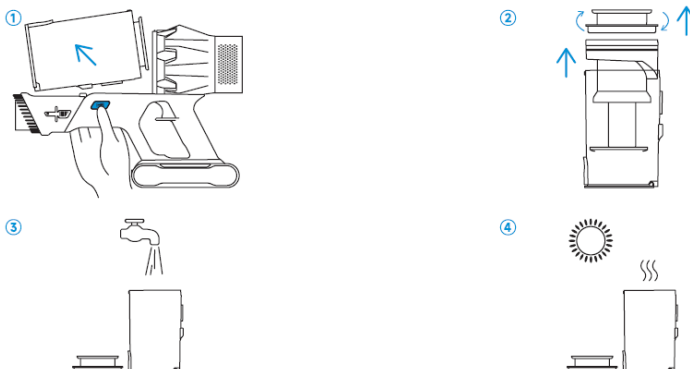

MOTORISIERTE BODENBÜRSTE REINIGEN

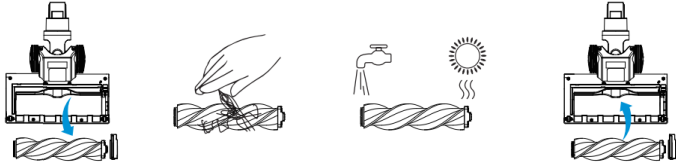

1. Staubsauger ausschalten, Bodenbürsten-Entriegelungstaste drücken, um die Bodenbürste vom Metallrohr zu lösen.
2. Rollbürsten-Entriegelungstaste drücken, um die Rollbürsten-Verriegelungsleiste zu lösen.
3. Rollbürsten-Verriegelungsleiste herausnehmen und Rollbürste anheben, um sie zu entfernen.
4. Rollbürste mit Schere oder anderem Werkzeug reinigen, abspülen und dann an der Luft trocknen.
5. Rollbürste wieder einsetzen, indem zuerst das feste hervorstehende Ende eingesetzt und dann einrastet.
6. Rollbürsten-Verriegelungsleiste hineindrücken, bis ein Klicken zu hören ist.



FEHLERSUCHE

Vor der Behebung von Störungen Gerät ausschalten und Netzstecker ziehen!
Andernfalls kann es zu Verletzungen oder Stromschlägen kommen.

Problem	Mögliche Ursachen	Lösung
Das Gerät funktioniert nicht	Akku leer	Laden Sie den Akku auf
	Filter verschmutzt	Reinigen Sie die Filter, ersetzen Sie ggf. den HEPA-Filter
	Bürstenwalze verstopft	Reinigen Sie die Bürstenwalze und entfernen Sie ggf. Schmutz wie Haare und Fasern.
Akku lässt sich nicht laden	Gerät oder Ladestation nicht richtig an Steckdose angeschlossen	Schließen Sie den Netzadapter ordnungsgemäß an eine funktionierende Steckdose an
	Kontakt zur Ladestation konnte nicht hergestellt werden	Hängen Sie das Handgerät ordnungsgemäß in die Ladestation
Saugleistung nimmt ab	Saugöffnung am Behälter verstopft	Reinigen Sie die Saugöffnung am Handgerät und prüfen Sie das Saugrohr auf Verschmutzungen.
	Staubbehälter voll	Leeren Sie den Staubbehälter
	Filter verschmutzt	Reinigen Sie die Filter, ersetzen Sie ggf. den HEPA-Filter
	Bürstenwalze verstopft	Reinigen Sie die Bürstenwalze und entfernen Sie ggf. Schmutz wie Haare und Fasern.

Der Staubsauger nimmt keinen Schmutz auf. Keine oder nur leichte Saugkraft.	Evtl. Staubbox voll	Leeren Sie den Staubbehälter.
	Auf Verstopfungen prüfen	Befreien Sie die Düse des Fugendüsenwerkzeugs und die Bodenbürste von Verstopfungen; entfernen Sie alle Schnüre, Haare usw., die sich um die Bürstenwalze gewickelt haben. Befreien Sie die Verbindung zwischen Hauptgerät und Metallrohr von Verstopfungen. Entfernen Sie alle Rückstände aus dem Metallrohr.
	Filter auf Reinigung prüfen	Befolgen Sie die Anweisungen zum Spülen und vollständigen Lufttrocknen der Filter, bevor Sie sie wieder zusammenbauen.
Der Staubsauger schaltet sich automatisch ab.	Akku schwach	Prüfen Sie die Batterieanzeigeleuchten und laden Sie sie ggf. auf.
	Auf Verstopfungen prüfen	Leeren Sie den Staubbehälter und reinigen Sie die Filter. Prüfen Sie das Metallrohr, die Zubehörteile und Öffnungen und entfernen Sie alle Verstopfungen.
	Gerät überhitzt	Lassen Sie die Haupteinheit des Staubsaugers mindestens 4 Minuten lang abkühlen und starten Sie den Staubsauger neu.
Filter lässt sich nicht richtig einsetzen	Filter passt nicht richtig in Schacht	Überprüfen Sie, ob Filter und Sitz korrekt sind.
	Bürstenwalze nicht richtig eingesetzt/verstopft oder blinkt rot	Überprüfen Sie, ob die Bürstenwalze richtig sitzt und entfernen Sie alle Fäden, Teppichfasern oder Haare, die sich um die Bürstenwalze gewickelt haben könnten.
Rot blinkende Batterie	Akkustand unter 10%	Laden Sie den Akku so schnell wie möglich auf.
	Saugleistung verstopft oder blinkt 6x rot	Überprüfen Sie die Bürstenwalzen, das Saugrohr und die Saugöffnung auf Schmutz/Verstopfungen.

© 2024 The Investment Company Europe B.V. HYUNDAI ist eine Marke der HYUNDAI Corporation Holdings, Korea. Lizenziert an The Investment Company Europe B.V. Alle Rechte vorbehalten.

Lizenziert von HYUNDAI Corporation Holdings, Korea Importiert/Verteilt von The Investment Company Europe B.V. Exklusiv entwickelt für den Vertrieb in den Niederlanden, Belgien und Luxemburg.

Patent angemeldet

Die Grafik und das Design dieses Pakets sind durch europäisches Urheberrecht geschützt und dürfen ohne vorherige schriftliche Genehmigung nicht reproduziert, verteilt, angezeigt, veröffentlicht oder für irgendeinen Zweck verwendet werden. Es ist nicht gestattet, Marken oder Urheberrechtshinweise davon zu ändern oder zu reproduzieren Paket.

NL/EN - www.alleenonline.nl

BE/FR - www.alleenonline.be